

Mast. type:

Con. paaltop 3,50 m

Fabrikant:

Sapa Nederland B.V.

Codering fabrikant:

1203511401

Omschrijving:

Alum. con. paaltop mast + maaiveld bescherming

Alcoa Infrastructures



Variable gegevens zie orderbevestiging
(Variable details are mentioned on orderconfirmation)

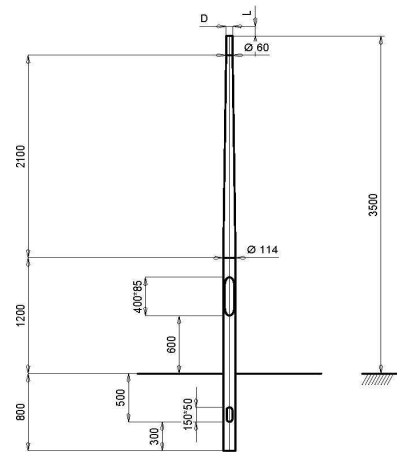

Wanddikte: 2,5 mm
Gewicht: 10,6 kg

Deel 3							
Deel 2	1203511401	Con. paaltop 3,50 m					
Deel 1			EN AW-6060 T66	SPANSKIND (MATERIAL)	Toleranties op buigradii tussen 0 en +10%		
		Alcoa Nederland B.V.		TOEGEWIJZING (REMARKS)	DEZE TEKENING IS VANHOORDE VAN ALCOA NEDERLAND B.V. TE DEVENTER EN MAKT ZONDER SCHIEDERKE TEGENWAARDEERING GEEN VERBODEN TOEGEWIJZING VOOR TOEGEWIJZINGEN IN ANDERE TOEGEWIJZINGEN. ALCOA NEDERLAND B.V. IS NIET AANZAAKELIJK VOOR DE TOEGEWIJZINGEN IN ANDERE TOEGEWIJZINGEN. ALCOA NEDERLAND B.V. IS NIET AANZAAKELIJK VOOR DE TOEGEWIJZINGEN IN ANDERE TOEGEWIJZINGEN. ALCOA NEDERLAND B.V. IS NIET AANZAAKELIJK VOOR DE TOEGEWIJZINGEN IN ANDERE TOEGEWIJZINGEN.	SCHAAL (SCALE)	1 : 30
		Con. paaltop 3,50 m		CONSTRUCTIE (CONSTRUCTION)	R&D	REVISIE (REVISION)	
				AMERICAN PROJECT (AMERICAN PROJECT)	DBA	REVISIE (REVISION)	08-05-02
				PROJECTNUMMER (PROJECT NUMBER)	1203511401	LAATSTE REVISIE (LAST REVISION)	0

Toepassingsgebied:

	M.35.01
Wandelpromenade	X
Winkelstraat	
Verkeersweg bibeko	
Verkeersweg bubeko	
Achterpaden	X
Woonstraat	
Buurtontsluitingsweg	
Solitair fiets/voetpad	

Beeld- en Beheerkwaliteit:

	Basis	Hoog
Functioneel	X	
Funct/Deco	X	X1
Decoratief		

X1: betekent dat van de standaardkleur wordt afgeweken. Ral 9005 is hier van toepassing.

Beheeraspecten:

- Levensduur	40 jaar
- Richtprijs Standaard	€ 158
- Richtprijs Poedercoating	€ 191
- Standaard exploitatiekosten	€ 47
- Standaard + exploitatiekosten	€ 49

- Alle tarieven van het prijsniveau 2013 excl. BTW

In combinatie met:

Arm nr.	Armatuur	Arm nr.	Armatuur
A.PHI.06	Philips FGS103		
A.IND.01	Indal Iris 2550		
A.IND.06	Indal 2310		

Algemene informatie:

- Standaard kleur is blank geschuurd aluminium
- Conisch
- Aansluitkastje Faget type: LS-94L
- Incl. maaiveldbescherming
- Mast gemaakt van naadloze buis
- Deur met dubbele RVS schuifsluiting
- Grondbescherming: corrosiewerende tape
- Mast conform NPR993/ NEN-EN 40 reeks

Mast. type:

Cil. paaltop 3,50 m

Fabrikant:

Sapa Nederland B.V.

Codering fabrikant:

1003513506

Omschrijving:

Alum. cil. paaltop mast + maaiveld bescherming

Toepassingsgebied:

	M.35.02
Wandelpromenade	X
Winkelstraat	
Verkeersweg bibeko	
Verkeersweg bubeko	
Achterpaden	X
Woonstraat	
Buurtontsluitingsweg	
Solitair fiets/voetpad	

Alcoa Infrastructures



Variable gegevens zie orderbevestiging
(Variable details are mentioned on orderconfirmation)

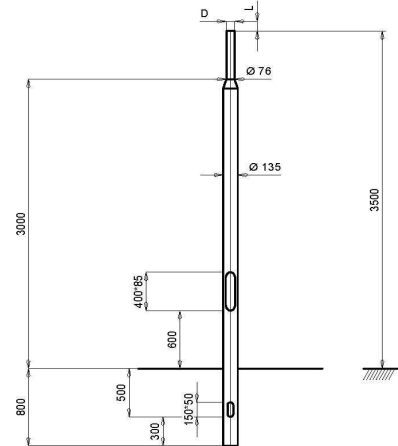

Wanddikte: 3.0 mm
Gewicht: 14.8 kg

Deel 3					
Deel 2	1003513506	Cil. paaltop 3,50 m			
Deel 1					
MATERIAL (MATERIEEL)	EN AW-6060 T66		CONFORMITEIT (CERTIFICATIE)	Toleranties op buigradii tussen 0 en +10%	
REMARKS (OPMERKINGEN)	Alcoa Nederland B.V.		DESE TEKENING IS EIGENDELIJK VAN ALCOA NEDERLAND B.V. TOEGESTUURD EN NIET VOOR ANDERE DOELDOELLEN TOEGESTUURD. ALCOA NEDERLAND B.V. AANVAKT NIET WAARDE VERHOUDINGEN, NOCH WAARDE VERHOUDINGEN VAN ANDERE TOEGESTUURDE TEKENINGEN. ALCOA NEDERLAND B.V. IS NIET AANSPRAKELIJK VOOR DE TOEGESTUURDE TEKENINGEN. ALCOA NEDERLAND B.V. IS NIET AANSPRAKELIJK VOOR DE TOEGESTUURDE TEKENINGEN. ALCOA NEDERLAND B.V. IS NIET AANSPRAKELIJK VOOR DE TOEGESTUURDE TEKENINGEN.	SCHAAL (SCALE)	1 : 30
TOLERANTIES VOLGENS DIN EN ISO 2768 MS UNLESS SPECIFIED OTHERWISE	AF METRIEKEN IN MM UNLESS SPECIFIED OTHERWISE	AMERIKAANSE PRODUCTIE (AMERICAN PRODUCTION)	TEKENINGNUMMER (DRAWING NUMBER)	CONSTRUCTIEUR (CONSTRUCTOR)	R&D
			1003513506	REVISIE (REVISION)	27-12-01
				VERVOLG (CONTINUED)	BvB
				QUALITY REQUIRE (QUALITY REQUIRE)	1

Beeld- en Beheerkwaliteit:

	Basis	Hoog
Functioneel	X	
Funct/Deco	X	X1
Decoratief		

X1: betekent dat van de standaardkleur wordt afgeweken. Ral 9005 is hier van toepassing.

Beheeraspecten:

- Levensduur	40 jaar
- Richtprijs Standaard	€ 301
- Richtprijs Poedercoating	€ 334
- Standaard exploitatiekosten	€ 54
- Standaard + exploitatiekosten	€ 55

- Alle tarieven van het prijsniveau 2013 excl. BTW

In combinatie met:

Arm nr.	Armatuur	Arm nr.	Armatuur
A.IND.01	Indal Iris 2550		
A.IND.06	Indal 2310		

Algemene informatie:

- Standaard kleur is blank geschuurd aluminium
- Cilindrisch
- Aansluitkastje Faget type: LS-94L
- Incl. maaiveldbeschermer
- Mast gemaakt van naadloze buis
- Deur met dubbele RVS schuifsluiting
- Grondbescherming: corrosiewerende tape
- Mast conform NPR993/ NEN-EN 40 reeks

Codering fabrikant:

1204011401

Omschrijving:

Alum. con. paaltop mast + maaiveld bescherming

Toepassingsgebied:

M.40.01

	M.40.01
Wandelpromenade	X
Winkelstraat	X
Verkeersweg bibeko	
Verkeersweg bubeko	
Achterpaden	
Woonstraat	X
Buurtontsluitingsweg	
Solitair fiets/voetpad	X

Beeld- en Beheerkwaliteit:

	Basis	Hoog
Functioneel	X	
Funct/Deco	X	X1
Decoratief		X1

X1: betekent dat van de standaardkleur wordt afgeweken. Ral 9005 is hier van toepassing.

In combinatie met:

Arm nr.	Armatuur	Arm nr.	Armatuur
A.PHI.01	Philips FGS223	A.IND.05	ARC 80
A.PHI.05	Philips Metron.	A.IND.07	Ind. Libra 2565
A.PHI.06	Philips FGS103	A.SCH.01	Schred. Altra2
A.PHI.07	Philips FGS104	A.SCH.03	Schred. Onyx2
A.PHI.08	Philips Urb.Star	A.SCH.07	Schred. KIO
A.IND.01	Indal Iris 2550	A.LIG.01	Lightr. Luz
A.IND.02	Indal Iris 2551	A.LIG.02	Lightr. Ampulla
A.IND.03	Indal 2060	A.LIG.03	Lightr. Primus
A.IND.04	Indal 2020	A.BEG.01	Bega 8100

Alcoa Infrastructures



Variable gegevens zie orderbevestiging
(Variable details are mentioned on orderconfirmation)

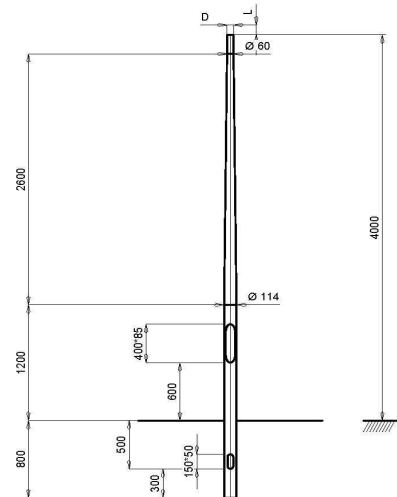

Wanddikte: 2.5 mm
Gewicht: 11.7 kg

Deel 3				
Deel 2	1204011401	Con. paaltop 4.00 m		
Deel 1	EN AW-6060 T66	Alcoa Nederland B.V.	OPMERKING (REMARKS)	Toleranties: op buigradij tussen 0 en +10%
			DESE TEKENING IS EIGENDOM VAN ALCOA NEDERLAND B.V. (THIS DRAWING IS THE PROPERTY OF ALCOA NEDERLAND B.V.) ALCOA NEDERLAND B.V. aanvaard geen aansprakelijkheid voor schade van welke aard ook die voortvloeit uit het gebruik van deze tekening. (THIS DRAWING IS THE PROPERTY OF ALCOA NEDERLAND B.V. ALCOA NEDERLAND B.V. ACCEPTS NO LIABILITY FOR DAMAGE OF ANY KIND ARISING FROM THE USE OF THIS DRAWING.)	SCHAAL (SCALE) 1 : 30
			CONSTRUCIE (CONSTRUCTION)	R&D
				DBa
				MUTATIENUMMER (LAST REVISION) 03-09-02
				1204011401
				0

Beheeraspecten:

- Levensduur		40 jaar
- Richtprijs standaard	€	156
- Richtprijs Poedercoating	€	190
- Standaard exploitatiekosten	€	45

- Alle tarieven van het prijsniveau 2013 excl. BTW

Algemene informatie:

- Standaard kleur is blank geschuurd aluminium
- Conisch
- Aansluitkastje Faget type: LS-94L
- Incl. maaiveldbeschermer M.40.01!BA4040
- Mast gemaakt van naadloze buis
- Deur met dubbele RVS schuifsluiting
- Mast conform NPR993/ NEN-EN 40 reeks

Mast. type:

Klassieke paaltop 4,00m

Fabrikant:

De Nood

Codering fabrikant:

Omschrijving:

Nostalgische paaltop mast

Toepassingsgebied:

	M.40.02
Wandelpromenade	X
Winkelstraat	X
Verkeersweg bibeko	
Verkeersweg bubeko	
Achterpaden	
Woonstraat	
Buurtontsluitingsweg	
Solitair fiets/voetpad	



Beeld- en Beheerkwaliteit:

	Basis	Hoog
Functioneel		
Funct/Deco		
Decoratief		X1

X1: betekent dat van de standaardkleur wordt afgeweken. Ral 9005 is hier van toepassing.

Beheeraspecten:

- Levensduur 90 jaar
- Richtprijs standaard € 1.120

- Alle tarieven van het prijsniveau 2013 excl. BTW

In combinatie met:

Arm nr.	Armatuur	Arm nr.	Armatuur
A.Gic.01	Gics 801, Ritter		

Algemene informatie:

Mast. type:

Klassieke paaltop 4,00m

Fabrikant:

Soester

Codering fabrikant:

Omschrijving:

Nostalgische paaltop mast

Toepassingsgebied:

	M.40.03
Wandelpromenade	X
Winkelstraat	X
Verkeersweg bibeko	
Verkeersweg bubeko	
Achterpaden	
Woonstraat	
Buurtontsluitingsweg	
Solitair fiets/voetpad	

Beeld- en Beheerkwaliteit:

	Basis	Hoog
Functioneel		
Funct/Deco		
Decoratief		X1

X1: betekent dat van de standaardkleur wordt afgeweken. Ral 9005 is hier van toepassing.

In combinatie met:

Arm nr.	Armatuur	Arm nr.	Armatuur
A.Gic.01	Gics 801, Ritter		

Paal Noord

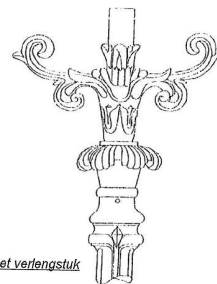

Index

Paal Noord met verlengstuk

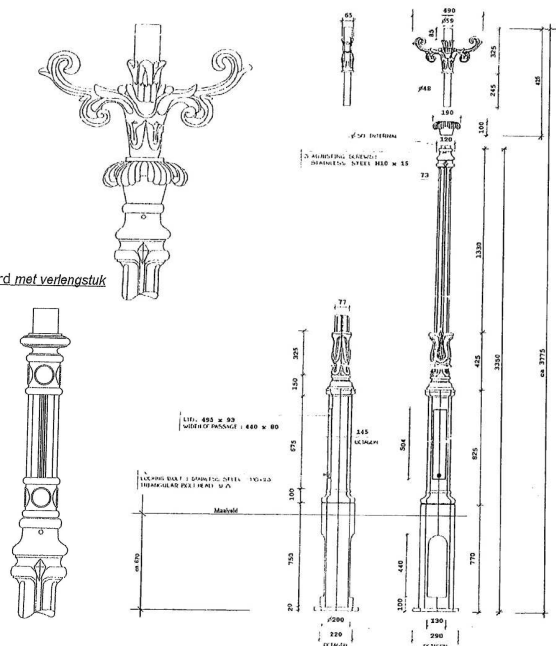

Beheeraspecten:

- Levensduur 90 jaar
- Richtprijs standaard € onbekend
- Standaard exploitatiekosten € onbekend

- Alle tarieven van het prijsniveau 2013 excl. BTW

Algemene informatie:

Mast. type:

Con. paaltop 5,00 m

Fabrikant:

Sapa Nederland B.V.

Codering fabrikant:

1205011401

Omschrijving:

Alum. con. paaltop mast + maaiveld bescherming

Toepassingsgebied:

	M.50.01
Wandelpromenade	X
Winkelstraat	X
Verkeersweg bibeko	
Verkeersweg bubeko	
Achterpaden	
Woonstraat	X
Buurtontsluitingsweg	
Solitaire fiets/voetpad	X

Beeld- en Beheerkwaliteit:

	Basis	Hoog
Functioneel	X	
Funct/Deco	X	X1
Decoratief		X1

X1: betekent dat van de standaardkleur wordt afgeweken. Ral 9005 is hier van toepassing.

In combinatie met:

Arm nr.	Armatuur	Arm nr.	Armatuur
A.PHI.01	Philips FGS223	A.IND.05	ARC 80
A.PHI.05	Philips Metron.	A.IND.07	Libra 2565
A.PHI.06	Philips FGS103	A.SCH.01	Schred. Altra2
A.PHI.07	Philips FGS104	A.SCH.03	Schred. Onyx2
A.PHI.08	Philips Urb.Star	A.SCH.07	Schred. KIO
A.IND.01	Indal Iris 2550	A.LIG.01	Lightr. Luz
A.IND.02	Indal Iris 2551	A.LIG.02	Lightr. Ampulla
A.IND.03	Indal 2060	A.LIG.03	Lightr. Primus
A.IND.04	Indal 2020	A.BEG.01	Bega 8100

Alcoa Infrastructures



Variable gegevens zie orderbevestiging
(Variable details are mentioned on orderconfirmation)

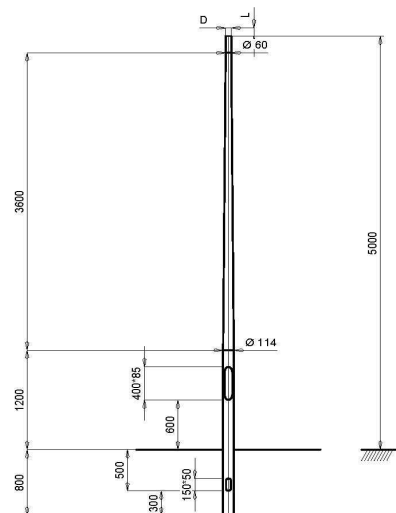

Deel 3										
Deel 2										
Deel 1	1205011401	Con. paaltop 5,00 m								
	MATERIAL (MATERIAL)	EN AW-6060 T66	CONSTRUCTION (CONSTRUCTION)	Toleranties op buigradij tussen 0 en +10%						
	CONTRACTOR (CONTRACTOR)	Alcoa Nederland B.V.	DESIGNER (DESIGNER)	DEZE TEKENING IS EIGENDELIJK VAN ALCOA NEDERLAND B.V. DE EIGENDELIJKHEID VAN ALCOA NEDERLAND B.V. WORDT NIET VERBODEN OVERGEDRAGEN. ALCOA NEDERLAND B.V. AANVAKT NIET DE VERANTWOORDELIJKHEID VOOR DE TOEGANG TOT DEZE TEKENING. ALCOA NEDERLAND B.V. AANVAKT NIET DE VERANTWOORDELIJKHEID VOOR DE TOEGANG TOT DEZE TEKENING. ALCOA NEDERLAND B.V. AANVAKT NIET DE VERANTWOORDELIJKHEID VOOR DE TOEGANG TOT DEZE TEKENING.						
	CONTRACTOR (CONTRACTOR)	Con. paaltop 5,00 m	DESIGNER (DESIGNER)	THIS DRAWING REMAINS PROPERTY OF ALCOA NEDERLAND B.V. NO PARTS OF THIS DRAWING ARE TO BE REPRODUCED OR TRANSMITTED IN ANY FORM OR BY ANY MEANS, ELECTRONIC OR MECHANICAL, INCLUDING PHOTOCOPYING, RECORDING, OR BY ANY INFORMATION STORAGE AND RETRIEVAL SYSTEM, WITHOUT THE WRITTEN PERMISSION OF ALCOA NEDERLAND B.V.						
	CONTRACTOR (CONTRACTOR)		DESIGNER (DESIGNER)	Wanddikte: 2,5 mm Gewicht: 13,9 kg						
	CONTRACTOR (CONTRACTOR)		DESIGNER (DESIGNER)	SCALE (SCALE) 1 : 35						
	CONTRACTOR (CONTRACTOR)		DESIGNER (DESIGNER)	CONTRACTOR (CONTRACTOR) R&D						
	CONTRACTOR (CONTRACTOR)		DESIGNER (DESIGNER)	PROJECT (PROJECT) DBa						
	CONTRACTOR (CONTRACTOR)		DESIGNER (DESIGNER)	DRAWING NUMBER (DRAWING NUMBER) 1205011401						
	CONTRACTOR (CONTRACTOR)		DESIGNER (DESIGNER)	LAST REVISION (LAST REVISION) 0						

Beheeraspecten:

- Levensduur	40 jaar
- Schildercyclus	nvt
- Richtprijs	€ 178
- Indicatieve exploitatiekosten	€ 47

- Alle tarieven van het prijsniveau 2013 excl. BTW

Algemene informatie:

- Standaard kleur is blank geschuurd aluminium
- Conisch
- Aansluitkastje Faget type: LS-94L
- Incl. maaiveldbeschermer 2-delig LDPE
- Mast gemaakt van naadloze buis
- Deur met dubbele RVS schuifsluiting
- Grondbescherming: corrosiewerende tape
- Mast conform NPR993/ NEN-EN 40 reeks

Mast. type:

Con. paaltop 6,00 m

Fabrikant:

Sapa Nederland B.V.

Codering fabrikant:

1206012001

Omschrijving:

Alum. con. paaltop mast + maaiveld bescherming

Toepassingsgebied:

	M.60.01
Wandelpromenade	
Winkelstraat	
Verkeersweg bibeko	
Verkeersweg bubeko	
Achterpaden	
Woonstraat	X
Buurtontsluitingsweg	X
Solitair fiets/voetpad	

Beeld- en Beheerkwaliteit:

	Basis	Hoog
Functioneel	X	
Funct/Deco	X	X1
Decoratief		X1

X1: betekent dat van de standaardkleur wordt afgeweken. Ral 9005 is hier van toepassing.

In combinatie met:

Arm nr.	Armatuur	Arm nr.	Armatuur
A.PHI.02	Philips FGS224		
A.PHI.07	Philips FGS104		
A.PHI.09	Philips BGP070		
A.IND.07	Ind. Libra 2565		
A.IND.09	Ind. Stela Sqa.		
A.IND.10	Ind. Stela Long		
A.LIG.04	Lightr. Primus		
A.SCH.01	Schred. Altra2		

Alcoa Infrastructures



Variable gegevens zie orderbevestiging
(Variable details are mentioned on orderconfirmation)

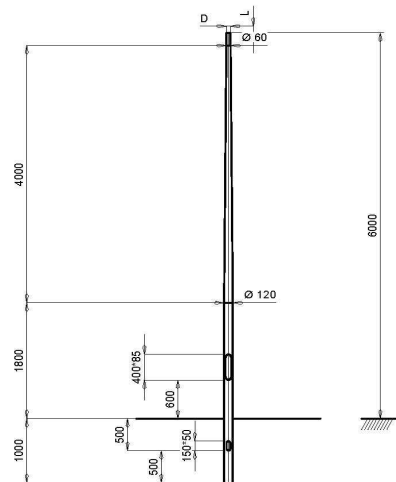

Deel 3									
Deel 2	1206012001	Con. paaltop 6,00 m							
Deel 1	1206012001	Con. paaltop 6,00 m	EN AW-6060 T66	Alcoa Nederland B.V.	Con. paaltop 6,00 m	Wanddikte: 3.0 mm Gewicht: 21.0 kg			
			Toleranties op buigradit tussen 0 en +10%						
			DEEZE TEKENING IS EIGENDOM VAN ALCOA NEDERLAND B.V. ALLE RECHTEN VAN AANSPRAAKE EN INTELLECTUELE EIENDOM RECHTEN ZIJN VOORBEHOUDEN. ALCOA NEDERLAND B.V. IS NIET AANSPRAAKBAAR VOOR DE VERANTWOORDELIJKHEID VAN DE GEPLAAGDE OF VERPLAAGDE PARTIJEN. ALCOA NEDERLAND B.V. IS NIET AANSPRAAKBAAR VOOR DE VERANTWOORDELIJKHEID VAN DE GEPLAAGDE OF VERPLAAGDE PARTIJEN. ALCOA NEDERLAND B.V. IS NIET AANSPRAAKBAAR VOOR DE VERANTWOORDELIJKHEID VAN DE GEPLAAGDE OF VERPLAAGDE PARTIJEN.		FORMAAT (A4)		R&D		01-11-01
			FORMAAT (A4)		DBa		18-09-02		
			1206012001						

Beheeraspecten:

- Levensduur	40 jaar
- Schildercyclus	nvt
- Richtprijs	€ 219
- Indicatieve exploitatiekosten	€ 50

- Alle tarieven van het prijsniveau 2013 excl. BTW

Algemene informatie:

- Standaard kleur is blank geschuurd aluminium
- Conisch
- Aansluitkastje Faget type: LS-94L
- Incl. maaiveldbeschermer 2-delig LDPE
- Mast gemaakt van naadloze buis
- Deur met dubbele RVS schuifsluiting
- Grondbescherming: corrosiewerende tape
- Mast conform NPR993/ NEN-EN 40 reeks

Mast. type:

Con. paaltop 8,00 m

Fabrikant:

Sapa Nederland B.V.

Codering fabrikant:

1208016501

Omschrijving:

Alum. con. paaltop mast + maaiveld bescherming

Alcoa Infrastructures



Variable gegevens zie orderbevestiging
(Variable details are mentioned on orderconfirmation)

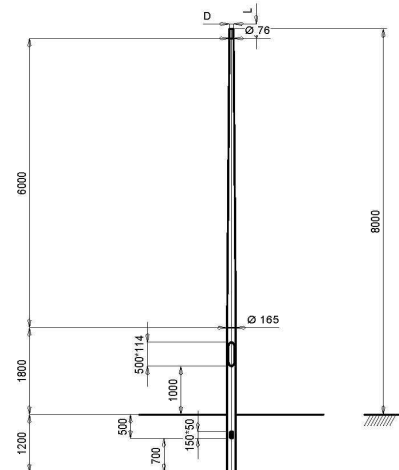

Wanddikte: 3.3 mm
Gewicht: 39,6 kg

Deel 3					
Deel 2	1208016502	Con. paaltop 8,00 m			
Deel 1					
MATERIAL (MATERIAL)	EN AW-6060 T66		OPMERKING (REMARKS)	Toleranties op buigradiï tussen 0 en +10%	
ADVISEUR (ADVISOR)	Alcoa Nederland B.V.		DEZE TEKENING IS AANVAARDIG VOOR ALLE NEDERLANDSE VERKEERSEINRICHTINGEN EN MAATZONDER SCHRIFTELIJKE TOEGESTEMMING VAN ALCOA NEDERLAND B.V. NIET VOOR TOEGESTEMMINGEN MET TOEWIJZING VAN AANSPRAKELIJKE VERANTWOORDELIJKHEID.	SCHAAL (SCALE)	1 : 60
CONSTRUC. (CONSTRUCTION)	Con. paaltop 8,00 m		CONSTRUCTIEUR (CONSTRUCTOR)	R & D	REVISIE (REVISION)
CONSTRUC. (CONSTRUCTION)	Con. paaltop 8,00 m		FABRIKANT (MANUFACTURER)	DBa	TEKENING (DRAWING)
TOLERANTIES VOEGINGS (DIMENSIONS AND FITS)	TOLERANTIES VOEGINGS (DIMENSIONS AND FITS)		AMERICAANSE PROJECTIE (AMERICAN PROJECTION)	TEKENINGNUMMER (DRAWING NUMBER)	1208016502
METRIEKEN IN MM (DIMENSIONS IN MM)	METRIEKEN IN MM (DIMENSIONS IN MM)				0

Toepassingsgebied:

M.80.01

Wandelpromenade	
Winkelstraat	
Verkeersweg bibeko	X
Verkeersweg bubeko	
Achterpaden	
Woonstraat	
Buurtontsluitingsweg	
Solitaire fiets/voetpad	

Beeld- en Beheerkwaliteit:

	Basis	Hoog
Functioneel	X	
Funct/Deco	X	X1
Decoratief		

X1: betekent dat van de standaardkleur wordt afgeweken. Ral 9005 is hier van toepassing.

Beheeraspecten:

- Levensduur	30 jaar
- Schildercyclus	nvt
- Richtprijs	€ 392
- Indicatieve exploitatiekosten	€ 61

- Alle tarieven van het prijsniveau 2013 excl. BTW

In combinatie met:

Arm nr.	Armatuur	Arm nr.	Armatuur
A.PHI.03	Philips SGS252		
A.PHI.04	Philips SGS254		
A.PHI.10	Philips BGP352		
A.IND.05	Indal ARC 80		
A.IND.08	Indal ARC 2694		
A.SOL.01	S-EnergySmart		
A.SCH.02	Schred. Altra3		

Algemene informatie:

- Standaard kleur is blank geschuurd aluminium
- Conisch
- Aansluitkastje Faget type: LS-94L
- Incl. maaiveldbeschermer 2-delig LDPE
- Mast gemaakt van naadloze buis
- Deur met dubbele RVS schuifsluiting
- Grondbescherming: corrosiewerende tape
- Mast conform NPR993/ NEN-EN 40 reeks

Mast. type: Con. paaltop 8,00 m

Fabrikant: Sapa Nederland B.V.

Codering fabrikant:

1208017503

Omschrijving:

Alum. con. paaltop mast + maaiveld bescherming. In combinatie met dubbele uithouder 3220510020, zie de bijlage voor de tekening hiervan.

Alcoa Infrastructures



Variable gegevens zie orderbevestiging
(Variable details are mentioned on orderconfirmation)

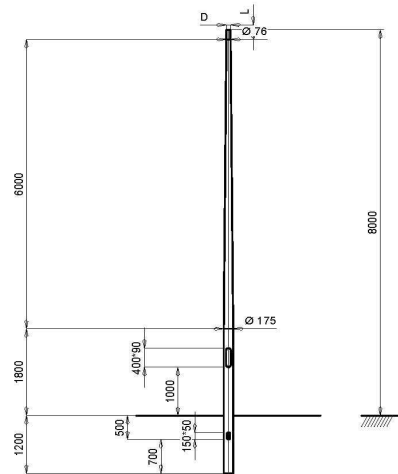

Wanddikte: 4.0 mm
Gewicht: 49.8 kg

Deel 3									
Deel 2	1208017503	Con. paaltop 8,00 m							
Deel 1		EN AW-6060 T66	OPMERKING (REMARKS)	Tolerantie: op buigradit tussen 0 en +10%					
		Alcoa Nederland B.V.	DEZE TEKENING IS EIGENDEEL VAN ALCOA NEDERLAND B.V. ELKE GEbruik EN NIET GEWOENEN GEbruik VAN DEZE TEKENING OF ANDEREN IS NIET TOEGestaan. ALCOA AANVAARDT GEEN aanspreekbaarheid VOOR SCHADE VAN WELKE NATURE OF AARD. THIS DRAWING REMAINS PROPERTY OF ALCOA NEDERLAND B.V. NO GEbruik EN NIET GEWOENEN GEbruik VAN PARTS OR BE SAVED TO OTHER PARTIES FOR REUSE.	SCHAAL (SCALE)	1:60	DRUK (PRINT)	01-11-01		
		Con. paaltop 8,00 m	CONSTRUCIE (CONSTRUCTION)	R&D					
			PROJECT (PROJECT)	DBa				18-09-02	
			TOEGEVOEGDE (ADDITIONAL INFORMATION)						
			TOLERANTIES TOLERANCES DIMENSI (DIMENSIONS) UNLESS SPECIFIED OTHERWISE						
			IN METRIEK EN MM (IN METRIC AND MM) UNLESS SPECIFIED OTHERWISE						
			AMERICAN PROJECTOR (AMERICAN PROJECTOR)						
			TOEGEVOEGDE (ADDITIONAL INFORMATION)						
			1208017503						
								0	

Toepassingsgebied:

	M.80.02
Wandelpromenade	
Winkelstraat	
Verkeersweg bibeko	X
Verkeersweg bubeko	
Achterpaden	
Woonstraat	
Buurtontsluitingsweg	
Solitair fiets/voetpad	

Beeld- en Beheerkwaliteit:

	Basis	Hoog
Functioneel	X	
Funct/Deco	X	X1
Decoratief		

X1: betekent dat van de standaardkleur wordt afgeweken. Ral 9005 is hier van toepassing.

Beheeraspecten:

- Levensduur 40 jaar
- Schildercyclus nvt
- Richtprijs € onbekend
- Indicatieve exploitatiekosten € onbekend

- Alle tarieven van het prijsniveau 2013 excl. BTW

In combinatie met:

Arm nr.	Armatuur	Arm nr.	Armatuur
A.PHI.03	Philips SGS252		
A.PHI.04	Philips SGS254		
A.PHI.10	Philips BGP352		
A.IND.05	Indal ARC 80		
A.IND.08	Indal ARC 2694		
A.SOL.01	S-EnergySmart		
A.SCH.02	Schred. Altra3		

Algemene informatie:

- Standaard kleur is blank geschuurd aluminium
- Conisch
- Aansluitkastje Faget type: LS-94L
- Incl. maaiveldbescherming 2-delig LDPE
- Mast gemaakt van naadloze buis
- Deur met dubbele RVS schuifsluiting
- Grondbescherming: corrosiewerende tape
- Mast conform NPR993/ NEN-EN 40 reeks
- In combinatie met dubbele uithouder

Mast. type:

Con. paaltop 8,00 m

Fabrikant:

Sapa Nederland B.V.

Codering fabrikant:

3220510020

Omschrijving:

Tekening dubbele uithouder 3220510020.

Alcoa Infrastructures



Variabele gegevens zie orderbevestiging
(Variable details are mentioned on orderconfirmation)

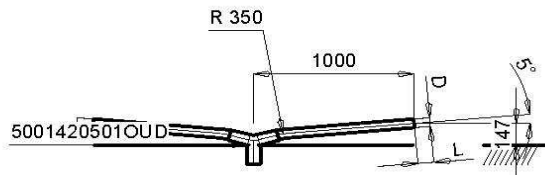

Deel 3									
Deel 2									
Deel 1		3220510020	DU 1000-05 Top 76 - D60					Wanddikte: 3,0 mm Gewicht: 0,0 kg	
		MATERIAAL (MATERIAL)	EN AW-6060 T66	OPMERKING (REMARKS)	Toleranties op buigradii tussen 0 en +10%				
		BENAMING (NAME)	Alcoa Nederland B.V.	DEZE TEKENING IS EIGENDOM VAN ALCOA NEDERLAND B.V. TE DRUKEN EN MAG ZONDER SCHRIFTELIJKE TOESTEMMING DER EIGENARES NIET WORDEN VERMENIGVULDIGD, NOCH VOOR DERDEN WORDEN GEBRUIKT OF AAN DERDEN TER BIJZAKE WORDEN VERSTREKT. (THIS DRAWING REMAINS PROPERTY OF ALCOA NEDERLAND B.V. IN DRUKEN AND MAY WITHOUT THE WRITTEN PERMISSION OF THE OWNER NOT BE MULTIPLIED, BE USED FOR THIRD PARTIES OR BE GIVEN TO THIRD PARTIES FOR PERUSAL.)	SCHAAL (SCALE)	1 : 35	DRS.DAT		
		REV. / DATUM (REV. / DATE)			CONSTRUCTEUR (DRAWN BY)	R&D	REV.DAT		
					PARAAAF (SIGN)	DBa	MUT.DAT		
		TOLERANTIES VOLGENS EN40 TENZU ANDER'S VERMELD. (TOLERANCES BY EN40 UNLESS SPECIFIED OTHERWISE)	AFMETINGEN IN MM TENZU ANDER'S VERMELD. (DIMENSIONS IN MM UNLESS SPECIFIED OTHERWISE)	AMERIKANSE PROJECTIE (AMERICAN PROJECTION)	TEKENINGNUMMER (DRAWING NUMBER)	LAATSTE REVISIE (LAST REVISION)			

Mast. type:

Con. lichtmast 8,00 m

Fabrikant:

Sapa Nederland B.V.

Codering fabrikant:

1308016521

Omschrijving:

Alum. con. lichtmast met enkele uithouder 750mm + maaiveld bescherming

Toepassingsgebied:

	M.80.03
Wandelpromenade	
Winkelstraat	
Verkeersweg bibeko	X
Verkeersweg bubeko	
Achterpaden	
Woonstraat	
Buurtontsluitingsweg	
Solitair fiets/voetpad	

Beeld- en Beheerkwaliteit:

	Basis	Hoog
Functioneel	X	
Funct/Deco	X	X1
Decoratief		

X1: betekent dat van de standaardkleur wordt afgeweken. Ral 9005 is hier van toepassing.

In combinatie met:

Arm nr.	Armatuur	Arm nr.	Armatuur
A.PHI.03	Philips SGS252		
A.PHI.04	Philips SGS254		
A.PHI.10	Philips BGP352		
A.IND.05	Indal ARC 80		
A.IND.08	Indal ARC 2694		
A.SOL.01	S-EnergySmart		
A.SCH.02	Schred. Altra3		

Alcoa Infrastructures



Variable gegevens zie orderbevestiging
(Variable details are mentioned on orderconfirmation)

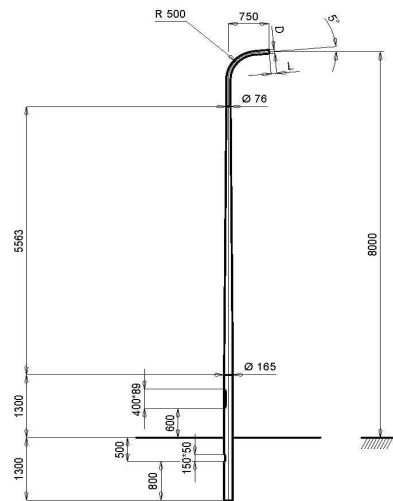

Wanddikte: 3.3 mm
Gewicht: 40.4 kg

Deel 3	Deel 2	Deel 1						
		1308016521	Con. lichtmast 8,00 m					
				MATERIAL (MATERIEEL)	EN AW-6060 T66			
				CONSTRUCTION (Bouwwijze)	Toleranties op buigradii tussen 0 en +10%			
				DESIGNER (NAMM)	Alcoa Nederland B.V.			
						SCALE (Schaal)	1 : 60	DWG. NO. (Dwg. nr.)
							R&D	01-11-01
						CONSTRUCTION (Bouwwijze)	TvdM	07-03-02
						DATE (Datum)		18-07-04
						PROJECT NUMBER (Projectnummer)		1308016521
								2

Beheeraspecten:

- Levensduur	40 jaar
- Schildercyclus	nvt
- Richtprijs	€ 382
- Indicatieve exploitatiekosten	€ 60

- Alle tarieven van het prijsniveau 2013 excl. BTW

Algemene informatie:

- Standaard kleur is blank geschuurd aluminium
- Conisch
- Aansluitkastje Faget type: LS-94L
- Incl. maaiveldbeschermer 2-delig LDPE
- Mast gemaakt van naadloze buis
- Deur met dubbele RVS schuifsluiting
- Grondbescherming: corrosiewerende tape
- Mast conform NPR993/ NEN-EN 40 reeks
- Incl. enkele uithouder 750mm

Mast. type: Con. lichtmast 8,00 m

Fabrikant: Sapa Nederland B.V.

Codering fabrikant:
1308016507

Omschrijving:
Alum. con. lichtmast met enkele uithouder 1000mm +
maaiveld bescherming

Toepassingsgebied:

M.80.04

Wandelpromenade	
Winkelstraat	
Verkeersweg bibeko	X
Verkeersweg bubeko	
Achterpaden	
Woonstraat	
Buurtontsluitingsweg	
Solitaire fiets/voetpad	

Beeld- en Beheerkwaliteit:

	Basis	Hoog
Functioneel	X	
Funct/Deco	X	X1
Decoratief		

X1: betekent dat van de standaardkleur wordt afgeweken. Ral 9005 is hier van toepassing.

In combinatie met:

Arm nr.	Armatuur	Arm nr.	Armatuur
A.PHI.03	Philips SGS252		
A.PHI.04	Philips SGS254		
A.PHI.10	Philips BGP352		
A.IND.05	Indal ARC 80		
A.IND.08	Indal ARC 2694		
A.SOL.01	S-EnergySmart		
A.SCH.02	Schred. Altra3		

Alcoa Infrastructures



Variable gegevens zie orderbevestiging
(Variable details are mentioned on orderconfirmation)

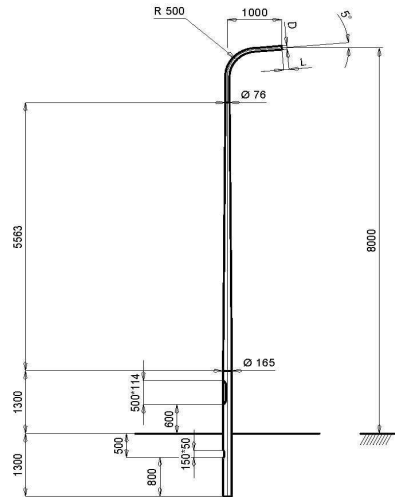

Wanddikte: 3.3 mm
Gewicht: 41.1 kg

Deel 3											
Deel 2	1308016507	Con. lichtmast 8,00 m									
Deel 1		EN AW-6060 T66	Alcoa Nederland B.V.								
		Con. lichtmast 8,00 m									

Beheeraspecten:

- Levensduur	40 jaar
- Schildercyclus	nvt
- Richtprijs	€ 425
- Indicatieve exploitatiekosten	€ 62

- Alle tarieven van het prijsniveau 2013 excl. BTW

Algemene informatie:

- Standaard kleur is blank geschuurd aluminium
- Conisch
- Aansluitkastje Faget type: LS-94L
- Incl. maaiveldbeschermer 2-delig LDPE
- Mast gemaakt van naadloze buis
- Deur met dubbele RVS schuifsluiting
- Grondbescherming: corrosiewerende tape
- Mast conform NPR993/ NEN-EN 40 reeks
- Incl. enkele uithouder 1000mm

Mast. type:

Con. lichtmast 8,00 m

Fabrikant:

Sapa Nederland B.V.

Codering fabrikant:

1308016531

Omschrijving:

Alum. con. lichtmast met enkele uithouder 1250mm + maaiveld bescherming

Toepassingsgebied:

	M.80.05
Wandelpromenade	
Winkelstraat	
Verkeersweg bibeko	X
Verkeersweg bubeko	
Achterpaden	
Woonstraat	
Buurtontsluitingsweg	
Solitair fiets/voetpad	

Alcoa Infrastructures



Variable gegevens zie orderbevestiging
(Variable details are mentioned on orderconfirmation)

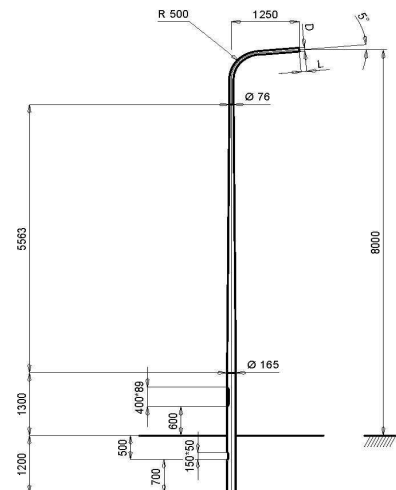

Wanddikte: 3,3 mm
Gewicht: 41,4 kg

Deel 3					Deel 4		
Deel 2	1308016531	Con. lichtmast 8,00 m	EN AW-6060 T66	Alcoa Nederland B.V.	CONTRACTNUMMER	R&D	DESKRIPTIE
Deel 1	1308016531	Con. lichtmast 8,00 m	EN AW-6060 T66	Alcoa Nederland B.V.	CONTRACTNUMMER	TvdM	DESKRIPTIE
7	1	1	1	1	1308016531	2	2

Beeld- en Beheerkwaliteit:

	Basis	Hoog
Functioneel	X	
Funct/Deco	X	X1
Decoratief		

X1: betekent dat van de standaardkleur wordt afgeweken. Ral 9005 is hier van toepassing.

Beheeraspecten:

- Levensduur	40 jaar
- Schildercyclus	nvt
- Richtprijs	€ 474
- Indicatieve exploitatiekosten	€ 65

- Alle tarieven van het prijsniveau 2013 excl. BTW

In combinatie met:

Arm nr.	Armatuur	Arm nr.	Armatuur
A.PHI.03	Philips SGS252		
A.PHI.04	Philips SGS254		
A.PHI.10	Philips BGP352		
A.IND.05	Indal ARC 80		
A.IND.08	Indal ARC 2694		
A.SOL.01	S-EnergySmart		
A.SCH.02	Schred. Altra3		

Algemene informatie:

- Standaard kleur is blank geschuurd aluminium
- Conisch
- Aansluitkastje Faget type: LS-94L
- Incl. maaiveldbeschermer 2-delig LDPE
- Mast gemaakt van naadloze buis
- Deur met dubbele RVS schuifsluiting
- Grondbescherming: corrosiewerende tape
- Mast conform NPR993/ NEN-EN 40 reeks
- Incl. enkele uithouder 1250mm

Mast. type:

Con. lichtmast 8,00 m

Fabrikant:

Sapa Nederland B.V.

Codering fabrikant:

0908017520

Omschrijving:

Alum. con. lichtmast met dubbele uithouder 1250mm + maaiveld bescherming

Toepassingsgebied:

	M.80.07
Wandelpromenade	
Winkelstraat	
Verkeersweg bibeko	X
Verkeersweg bubeko	
Achterpaden	
Woonstraat	
Buurtontsluitingsweg	
Solitair fiets/voetpad	

Beeld- en Beheerkwaliteit:

	Basis	Hoog
Functioneel	X	
Funct/Deco	X	X1
Decoratief		

X1: betekent dat van de standaardkleur wordt afgeweken. Ral 9005 is hier van toepassing.

In combinatie met:

Arm nr.	Armatuur	Arm nr.	Armatuur
A.PHI.03	Philips SGS252		
A.PHI.04	Philips SGS254		
A.PHI.10	Philips BGP352		
A.IND.05	Indal ARC 80		
A.IND.08	Indal ARC 2694		
A.SOL.01	S-EnergySmart		
A.SCH.02	Schred. Altra3		

Alcoa Infrastructures



Andraaimoment koppeling : 12Nm

Variable gegevens zie orderbevestiging
(Variable details are mentioned on orderconfirmation)

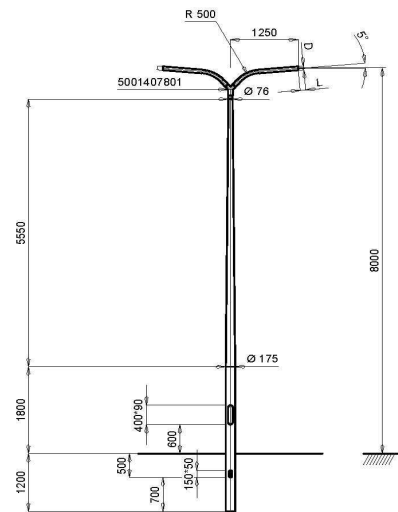

Deel 3		Deel 2		Deel 1		Deel 0	
3207812501	DU 1250-05 Top 76 - D76	4707617505	Con. onderpaal 7.65 m				
MATERIAL (MATERIAL)				EN AW-6060 T66		OPMERKING (REMARKS)	
Aldo Nederland B.V.				Alcoa Nederland B.V.		Toleranties op buigradit tussen 0 en +10%	
Con. lichtmast 8.00 m						DEZE TEKENING IS EIGENDELIJK VAN ALCOA NEDERLAND B.V. EN BEHOUWT ALLE RECHTEN VOOR TOEWIJZING EN WISSELINGEN. ALCOA NEDERLAND B.V. AANVAKT GEEN AANSPRAKES VOOR TOEWIJZING EN WISSELINGEN. ALCOA NEDERLAND B.V. AANVAKT GEEN AANSPRAKES VOOR TOEWIJZING EN WISSELINGEN. ALCOA NEDERLAND B.V. AANVAKT GEEN AANSPRAKES VOOR TOEWIJZING EN WISSELINGEN.	
Wanddikte: 4.0 mm				Gewicht: 53.1 kg			
				R&D		01-11-01	
				BvB		03-12-01	
				0908017520		2	

Beheeraspecten:

- Levensduur 40 jaar
- Schildercyclus nvt
- Richtprijs € 504
- Indicatieve exploitatiekosten € 69

- Alle tarieven van het prijsniveau 2013 excl. BTW

Algemene informatie:

- Standaard kleur is blank geschuurd aluminium
- Conisch
- Aansluitkastje Faget type: LS-94L
- Incl. maaiveldbeschermer 2-delig LDPE
- Mast gemaakt van naadloze buis
- Deur met dubbele RVS schuifsluiting
- Grondbescherming: corrosiewerende tape
- Mast conform NPR993/ NEN-EN 40 reeks
- Incl. dubbele uithouder 1250mm

Mast. type:

Con. lichtmast 10,00 m

Fabrikant:

Sapa Nederland B.V.

Codering fabrikant:

1310017510

Omschrijving:

Alum. con. lichtmast met enkele uithouder 1250mm
+ maaiveld bescherming

Alcoa Infrastructures



Variable gegevens zie orderbevestiging
(Variable details are mentioned on orderconfirmation)

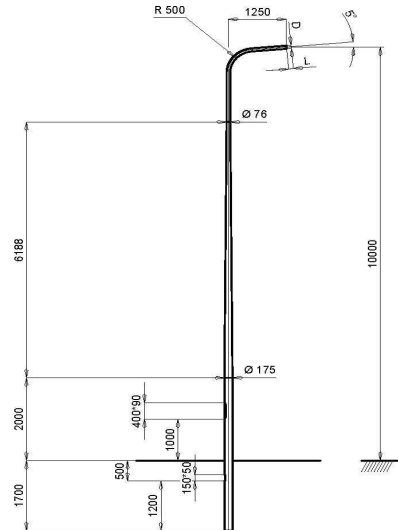

Wanddikte: 4.0 mm
Gewicht: 63.7 kg

Deel 3									
Deel 2	1310017510	Con. lichtmast 10,00 m							
Deel 1			EN AW-6060 T66		OPMERKING (REMARKS)	Tolerantie: op buigradit tussen 0 en +10%			
		Alcoa Nederland B.V.		DEZE TEKENING IS EIGENDOM VAN ALCOA NEDERLAND B.V. DEZELFDE IS NIET TOEGESTAAN WORDEN GEKOPIEERD OF VERMEERD EN NIET TOEGESTAAN WORDEN VERBODEN WORDEN GEKOPIEERD OF VERMEERD. ALCOA NEDERLAND B.V. AANVAKT GEEN aansprakelijkheid voor schade van welke aard ook voortvloeiende uit het gebruik van deze tekening. (THIS DRAWING IS REMAIN PROPERTY OF ALCOA NEDERLAND B.V. NO EXPRESS OR IMPLIED WARRANTY IS MADE BY ALCOA NEDERLAND B.V. FOR ANY DAMAGE OR INJURY OF ANY KIND OR LOSS OF PROFITS OR BUSINESS ARISING OUT OF THE USE OF THIS DRAWING FOR ANY PURPOSE.)	TEKENING (DRAWING)		1 : 70	DR.04F 01-11-01	
		Con. lichtmast 10,00 m						R&D	05-12-01
								TvdM	27-12-01
									2

Toepassingsgebied:

M.100.01

Wandelpromenade	
Winkelstraat	
Verkeersweg bibeko	X
Verkeersweg bubeko	X
Achterpaden	
Woonstraat	
Buurtontsluitingsweg	
Solitaire fiets/voetpad	

Beeld- en Beheerkwaliteit:

	Basis	Hoog
Functioneel	X	
Funct/Deco	X	X1
Decoratief		

X1: betekent dat van de standaardkleur wordt afgeweken. Ral 9005 is hier van toepassing.

Beheeraspecten:

- Levensduur	40 jaar
- Schildercyclus	nvt
- Richtprijs	€ 504
- Indicatieve exploitatiekosten	€ 68

- Alle tarieven van het prijsniveau 2013 excl. BTW

In combinatie met:

Arm nr.	Armatuur	Arm nr.	Armatuur
A.SCH.03	Schred. Onyx2		
A.PHI.04	Philips SGS254		
A.PHI.10	Philips BGP352		
A.IND.05	Indal ARC 80		
A.IND.08	Indal ARC 2694		
A.SOL.01	S-EnergySmart		

Algemene informatie:

- Standaard kleur is blank geschuurd aluminium
- Conisch
- Aansluitkastje Faget type: LS-94L
- Incl. maaiveldbeschermer 2-delig LDPE
- Mast gemaakt van naadloze buis
- Deur met dubbele RVS schuifsluiting
- Grondbescherming: corrosiewerende tape
- Mast conform NPR993/ NEN-EN 40 reeks
- Incl. enkele uithouder 1250mm

Mast. type: Con. lichtmast 10,00 m

Fabrikant: Sapa Nederland B.V.

Codering fabrikant:

0910020011

Omschrijving:

Alum. con. lichtmast met dubbele uithouder 1250mm + maaiveld bescherming

Toepassingsgebied:

	M.100.02
Wandelpromenade	
Winkelstraat	
Verkeersweg bibeko	X
Verkeersweg bubeko	X
Achterpaden	
Woonstraat	
Buurtontsluitingsweg	
Solitaire fiets/voetpad	

Beeld- en Beheerkwaliteit:

	Basis	Hoog
Functioneel	X	
Funct/Deco	X	X1
Decoratief		

X1: betekent dat van de standaardkleur wordt afgeweken. Ral 9005 is hier van toepassing.

In combinatie met:

Arm nr.	Armatuur	Arm nr.	Armatuur
A.SCH.03	Schred. Onyx2		
A.PHI.04	Philips SGS254		
A.PHI.10	Philips BGP352		
A.IND.05	Indal ARC 80		
A.IND.08	Indal ARC 2694		
A.SOL.01	S-EnergySmart		

Alcoa Infrastructures



Aandraaimoment koppeling : 12Nm

Variable gegevens zie orderbevestiging
(Variable details are mentioned on orderconfirmation)

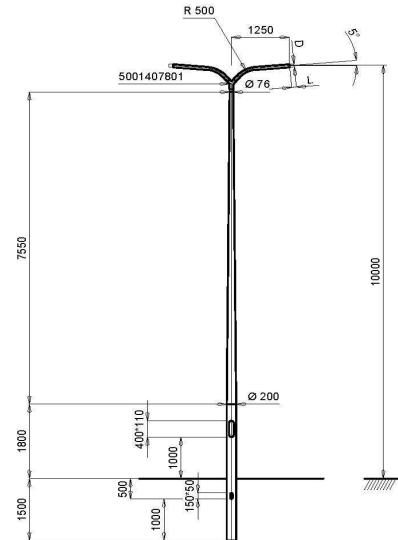

Wanddikte: 4.0 mm
Gewicht: 73.1 kg

Deel	Nummer	Naam	Materiaal	Opmerking	Opmerking	Scale	Contract	Project
Deel 3	3207812501	DU 1250-05 Top - D76	EN AW-6060 T66		Toleranties op buigradij tussen 0 en +10%	1 : 70	R&D	01-11-01
Deel 2	4709620001	Con. onderpaal 9.65 m	EN AW-6060 T66					
Deel 1	4709620001	Con. lichtmast 10.00 m	EN AW-6060 T66				BvB	05-12-01

Beheeraspecten:

- Levensduur	40 jaar
- Schildercyclus	nvt
- Richtprijs	€ 639
- Indicatieve exploitatiekosten	€ 77

- Alle tarieven van het prijsniveau 2013 excl. BTW

Algemene informatie:

- Standaard kleur is blank geschuurd aluminium
- Conisch
- Aansluitkastje Faget type: LS-94L
- Incl. maaiveldbeschermer 2-delig LDPE
- Mast gemaakt van naadloze buis
- Deur met dubbele RVS schuifsluiting
- Grondbescherming: corrosiewerende tape
- Mast conform NPR993/ NEN-EN 40 reeks
- Incl. dubbele uithouder 1250mm

Mast. type: Hanze enkel

Fabrikant: Schreder

Codering fabrikant:

Omschrijving:
Enkele uithouder

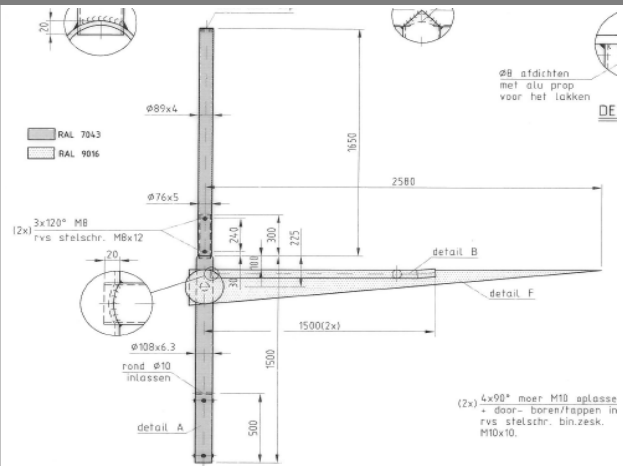

Toepassingsgebied:

M.100.03

Wandelpromenade	
Winkelstraat	
Verkeersweg bibeko	X
Verkeersweg bubeko	X
Achterpaden	
Woonstraat	
Buurtontsluitingsweg	
Solitair fiets/voetpad	



referentie kleuren verdeling Hanze dubbel

Beeld- en Beheerkwaliteit:

	Basis	Hoog
Functioneel		
Funct/Deco		X1
Decoratief		X1

X1: betekent dat van de standaardkleur wordt afgeweken. Ral 9010 in combinatie met Ral 7043 is hier van toepassing.

Beheeraspecten:

- Levensduur	40 jaar
- Schildercyclus	nvt
- Richtprijs	€ 2.015
- Indicatieve exploitatiekosten	€ 110

- Alle tarieven van het prijsniveau 2013 excl. BTW

In combinatie met:

Arm nr.	Armatuur	Arm nr.	Armatuur
A.SCH.03	Schred. Onyx2		
A.PHI.04	Philips SGS254		
A.PHI.10	Philips BGP352		
A.IND.05	Indal ARC 80		
A.IND.08	Indal ARC 2694		
A.SOL.01	S-EnergySmart		

Algemene informatie:

Mast. type:

Hanze dubbel

Fabrikant:

Schreder

Codering fabrikant:

Omschrijving:

Dubbele uithouder

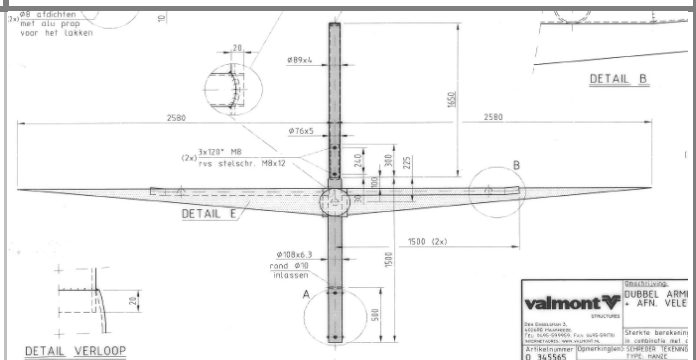

Toepassingsgebied:

M.100.04

Wandelpromenade	
Winkelstraat	
Verkeersweg bibeko	X
Verkeersweg bubeko	X
Achterpaden	
Woonstraat	
Buurtontsluitingsweg	
Solitair fiets/voetpad	



Beeld- en Beheerkwaliteit:

	Basis	Hoog
Functioneel		
Funct/Deco		X1
Decoratief		X1

X1: betekent dat van de standaardkleur wordt afgeweken. Ral 9010 in combinatie met Ral 7043 is hier van toepassing.

Beheeraspecten:

- Levensduur	40 jaar
- Schildercyclus	nvt
- Richtprijs	€ 2.228
- Indicatieve exploitatiekosten	€ 124

- Alle tarieven van het prijsniveau 2013 excl. BTW

In combinatie met:

Arm nr.	Armatuur	Arm nr.	Armatuur
A.SCH.03	Schred. Onyx2		
A.PHI.04	Philips SGS254		
A.PHI.10	Philips BGP352		
A.IND.05	Indal ARC 80		
A.IND.08	Indal ARC 2694		
A.SOL.01	S-EnergySmart		

Algemene informatie:

-

Arm. type: FGS 223

Fabrikant: Philips

Mogelijke lichtbronnen:

Lamp nr.	Lamptype	Watt
L.PHI.01	PLL	24



Toepassingsgebied:

	A.PHI.01
Wandelpromenade	
Winkelstraat	
Verkeersweg bibeko	
Verkeersweg bubeko	
Achterpaden	
Woonstraat	X
Buurtontsluitingsweg	
Solitair fiets/voetpad	X

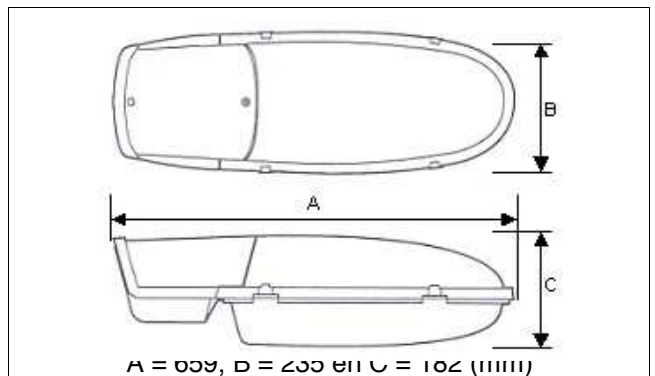

Beeld- en Beheerkwaliteit:

	Basis	Hoog
Functioneel	X	
Funct/Deco	X	
Decoratief		

Beheeraspecten:

- Levensduur	20 jaar	
- Catalogusprijs	€	235
- Indicatieve exploitatiekosten	€	54

- Alle tarieven van het prijsniveau 2013 excl. BTW

In combinatie met:

Mast nr.	Hoogte (m)
M.40.01	4
M.50.01	5

Algemene informatie:

- Kleur standaard lichtgrijs;
- Levering inclusief e-vsa;
- Levering inclusief maststuk 42-60mm;
- Afdichting IP66;
- Geschikt voor opzet als opsteek;

Arm. type: FGS 224

Fabrikant: Philips

Mogelijke lichtbronnen:

Lamp nr.	Lamptype	Watt
L.PHI.01	PLL	36



Toepassingsgebied:

	A.PHI.02
Wandelpromenade	
Winkelstraat	
Verkeersweg bibeko	
Verkeersweg bubeko	
Achterpaden	
Woonstraat	X
Buurtontsluitingsweg	
Solitair fiets/voetpad	

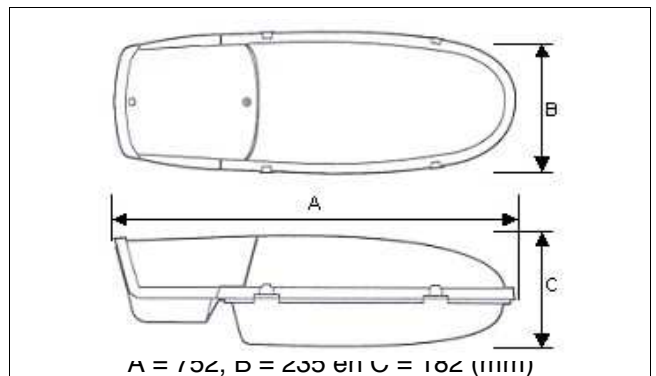

Beeld- en Beheerkwaliteit:

	Basis	Hoog
Functioneel	X	
Funct/Deco	X	
Decoratief		

Beheeraspecten:

- Levensduur	20 jaar	
- Catalogusprijs	€	264
- Indicatieve exploitatiekosten	€	56

- Alle tarieven van het prijsniveau 2013 excl. BTW

In combinatie met:

Mast nr.	Hoogte (m)
M.60.01	6
M.60.02	6
M.60.03	6

Algemene informatie:

- Kleur standaard lichtgrijs;
- Levering inclusief e-vsa;
- Levering inclusief maststuk 42-60mm;
- Afdichting IP66;
- Geschikt voor opzet als opsteek;
- Keuze uit 2 types, waarvan 1 dimbaar.

Arm. type: SGS 252 vlak glas

Fabrikant: Philips

Mogelijke lichtbronnen:

Lamp nr.	Lamptype	Watt
L.PHI.05	SON-T	70
L.PHI.05	SON-T	100
L.PHI.05	SON-T	150
L.PHI.06	CDM-T	35
L.PHI.06	CDM-T	70



Toepassingsgebied:

	A.PHI.03
Wandelpromenade	
Winkelstraat	
Verkeersweg bibeko	X
Verkeersweg bubeko	
Achterpaden	
Woonstraat	X
Buurtontsluitingsweg	
Solitair fiets/voetpad	

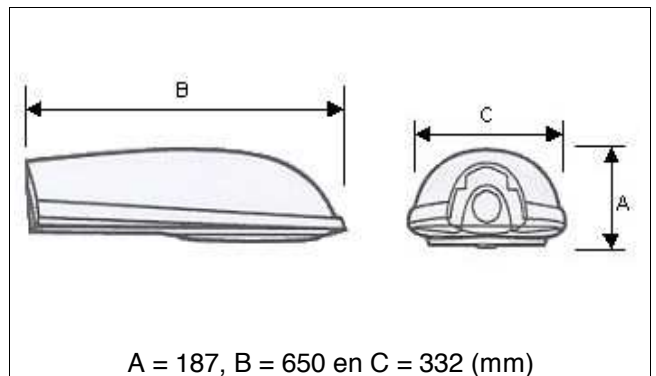

Beeld- en Beheerkwaliteit:

	Basis	Hoog
Functioneel	X	
Funct/Deco	X	
Decoratief		

Beheeraspecten:

- Levensduur	20 jaar	
- Catalogusprijs, gem.	€	304
- Indicatieve exploitatiekosten	€	59

- Alle tarieven van het prijsniveau 2013 excl. BTW

In combinatie met:

Mast nr.	Hoogte (m)	Mast nr.	Hoogte (m)
M.80.01	8	M.80.05	8
M.80.02	8	M.80.06	8
M.80.03	8	M.80.07	8
M.80.04	8		

Algemene informatie:

- Kleur standaard grijs;
- Levering inclusief e-vsa;
- Afdichting IP66;
- Geschikt voor opzet als opsteek.

Arm. type: SGS 253 vlak glas

Fabrikant: Philips

Mogelijke lichtbronnen:

Lamp nr.	Lamptype	Watt
L.PHI.05	SON-T	70
L.PHI.05	SON-T	100
L.PHI.05	SON-T	150
L.PHI.05	SON-T	(250)
L.PHI.06	CDM-T	70



Toepassingsgebied:

	A.PHI.04
Wandelpromenade	
Winkelstraat	
Verkeersweg bibeko	X
Verkeersweg bubeko	X
Achterpaden	
Woonstraat	
Buurtontsluitingsweg	
Solitair fiets/voetpad	

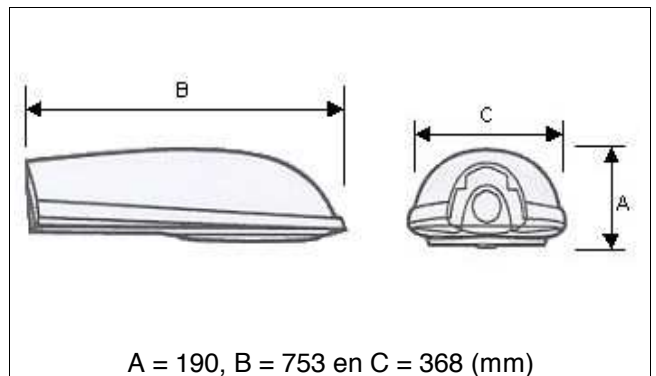

Beeld- en Beheerkwaliteit:

	Basis	Hoog
Functioneel	X	
Funct/Deco	X	
Decoratief		

Beheeraspecten:

- Levensduur	20 jaar	
- Catalogusprijs, gem.	€	318
- Indicatieve exploitatiekosten	€	60

- Alle tarieven van het prijsniveau 2013 excl. BTW

In combinatie met:

Mast nr.	Hoogte (m)	Mast nr.	Hoogte (m)
M.80.01	8	M.100.01	10
M.80.02	8	M.100.02	10
M.80.03	8		
M.80.04	8		
M.80.05	8		
M.80.06	8		
M.80.07	8		

Algemene informatie:

- Kleur standaard grijs;
- Levering inclusief e-vsa;
- Afdichting IP66;
- Geschikt voor opzet als opsteek.

Arm. type: Metronomis Bordeaux

Fabrikant: Philips

Mogelijke lichtbronnen:

Lamp nr.	Lamptype	Watt
L.PHI.05	SON-T	70
L.PHI.05	SON-T	100
L.PHI.05	SON-T	150
L.PHI.06	CDM-T	70
L.PHI.07	QL	55

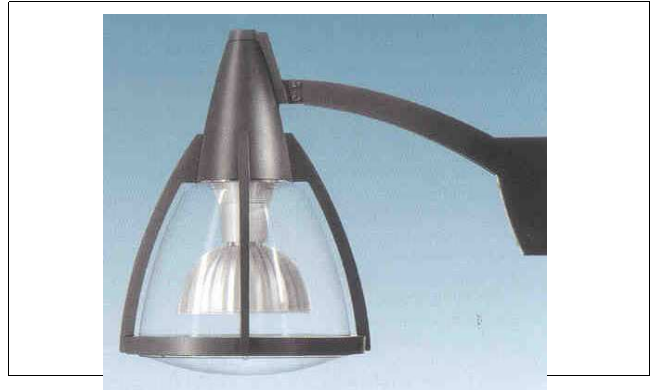

Toepassingsgebied:

	A.PHI.05
Wandelpromenade	
Winkelstraat	X
Verkeersweg bibeko	
Verkeersweg bubeko	
Achterpaden	
Woonstraat	
Buurtontsluitingsweg	
Solitair fiets/voetpad	

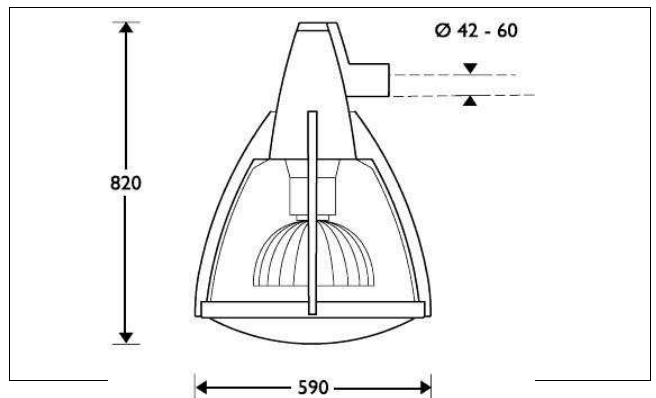

Beeld- en Beheerkwaliteit:

	Basis	Hoog
Functioneel		
Funct/Deco	X	X1
Decoratief		X1

X1: betekent dat van de standaardkleur wordt afgeweken. Ral 9005 is hier van toepassing.

Beheeraspecten:

- Levensduur	15 jaar
Kosten variant opschuif:	
- Catalogusprijs*	€ 1.035
- Indicatieve exploitatiekosten	€ 106
- Standaard + exploitatiekosten	€ 1.497
- Indicatieve exploitatiekosten	€ 136

* Tot. prijs arm. = prijs huis + prijs elektr. unit + meerprijs eventuele optie.

- Alle tarieven van het prijsniveau 2013 excl. BTW

In combinatie met:

Mast nr.	Hoogte (m)
M.40.01	4
M.50.01	5

Algemene informatie:

- Afdichting IP66;
- Winkelkerengebied en De Brink;
- Ook voor wandmontage 4,2 meter.

Arm. type: FGS 103

Fabrikant: Philips

Mogelijke lichtbronnen:

Lamp nr.	Lamptype	Watt
L.PHI.01	PLL	18
L.PHI.02	PLL	24

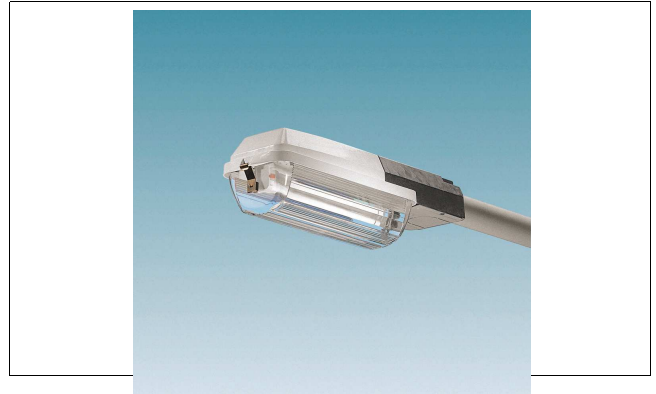

Toepassingsgebied:

	A.PHI.06
Wandelpromenade	
Winkelstraat	
Verkeersweg bibeko	
Verkeersweg bubeko	
Achterpaden	X
Woonstraat	
Buurtontsluitingsweg	
Solitair fiets/voetpad	

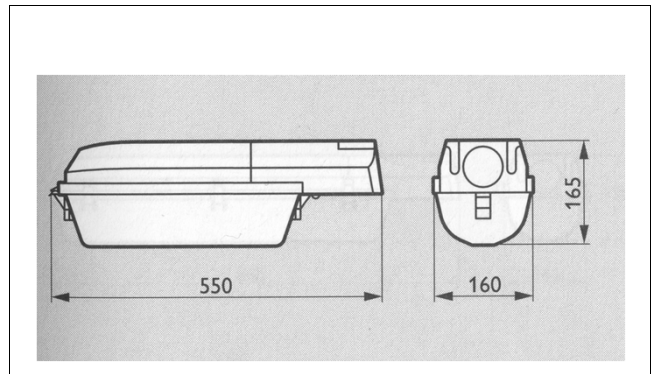

Beeld- en Beheerkwaliteit:

	Basis	Hoog
Functioneel	X	
Funct/Deco	X	
Decoratief		

Beheeraspecten:

- Levensduur	20 jaar	
- Catalogusprijs, gem.	€	180
- Indicatieve exploitatiekosten	€	51

- Alle tarieven van het prijsniveau 2013 excl. BTW

In combinatie met:

Mast nr.	Hoogte (m)
M.35.01	3,5
M.40.01	4
M.50.01	5

Algemene informatie:

- Compact, slagvast functioneel armatuur van UV-gestabiliseerd polyester;
- Wordt geleverd inclusief VSA, exclusief lamp;
- Het armatuur is geschikt voor opzet als voor opschuif;
- Lichtverdeling d.m.v. polycarbonaat refractorkap;

Arm. type: FGS 104

Fabrikant: Philips

Mogelijke lichtbronnen:

Lamp nr.	Lamptype	Watt
L.PHI.01	PLL	36



Toepassingsgebied:

	A.PHI.07
Wandelpromenade	
Winkelstraat	
Verkeersweg bibeko	
Verkeersweg bubeko	
Achterpaden	
Woonstraat	X
Buurtontsluitingsweg	
Solitair fiets/voetpad	

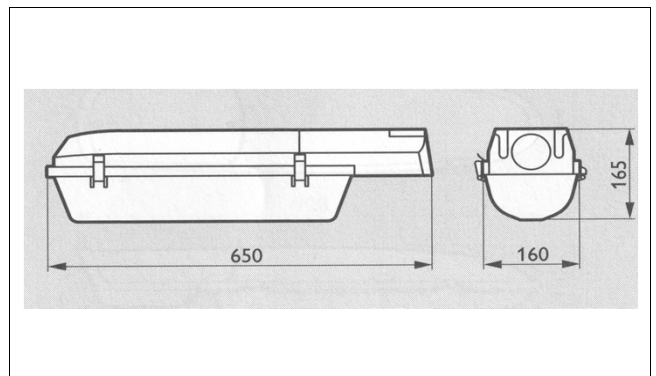

Beeld- en Beheerkwaliteit:

	Basis	Hoog
Functioneel	X	
Funct/Deco	X	
Decoratief		

Beheeraspecten:

- Levensduur	20 jaar	
- Catalogusprijs, gem.	€	281
- Indicatieve exploitatiekosten	€	57

- Alle tarieven van het prijsniveau 2013 excl. BTW

In combinatie met:

Mast nr.	Hoogte (m)
M.50.01	5
M.60.01	6
M.60.02	6
M.60.03	6

Algemene informatie:

- Compact, slagvast functioneel armatuur van UV-gestabiliseerd polyester;
- Wordt geleverd inclusief VSA, exclusief lamp;
- Het armatuur is geschikt voor opzet als voor opschuif;
- Lichtverdeling d.m.v. polycarbonaat refractorkap;

Arm. type: Philips

Fabrikant: BDS100 Urban Star

Mogelijke lichtbronnen:

Lamp nr.	Lamptype	Watt
nvt	LED 18	24
nvt	LED 23	30



Toepassingsgebied:

	A.PHI.08
Wandelpromenade	X
Winkelstraat	
Verkeersweg bibeko	
Verkeersweg bubeko	
Achterpaden	
Woonstraat	X
Buurtontsluitingsweg	
Solitair fiets/voetpad	

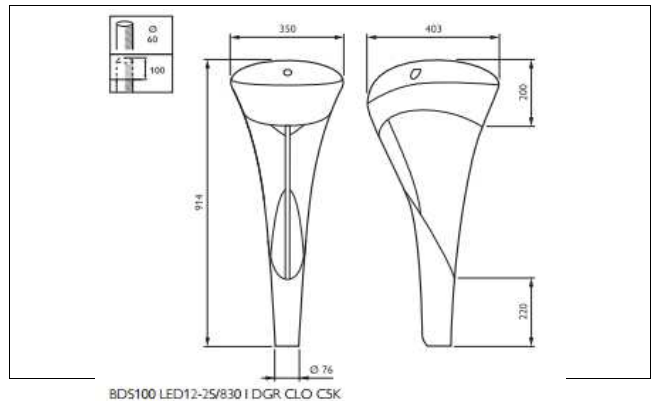

Beeld- en Beheerkwaliteit:

	Basis	Hoog
Functioneel		
Funct/Deco	X	X
Decoratief		X

Beheeraspecten:

- Levensduur	70.000 uur (L80)
- Catalogusprijs LED 18	€ 514
- Catalogusprijs LED 24	€ 565
- Indicatieve exploitatiekosten	€ 101

- Alle tarieven van het prijsniveau 2013 excl. BTW

In combinatie met:

Mast nr.	Hoogte (m)
M.40.01	4

Algemene informatie:

- Afdichting IP66;
- Geschikt voor opzet;
- 3000K

Arm. type: BGP070 LLM

Fabrikant: Philips

Mogelijke lichtbronnen:

Lamp nr.	Lamptype	Watt
nvt	LLM 1100	18
nvt	LLM 1800	26



Toepassingsgebied:

	A.PHI.09
Wandelpromenade	
Winkelstraat	
Verkeersweg bibeko	
Verkeersweg bubeko	
Achterpaden	
Woonstraat	X
Buurtontsluitingsweg	X
Solitair fiets/voetpad	

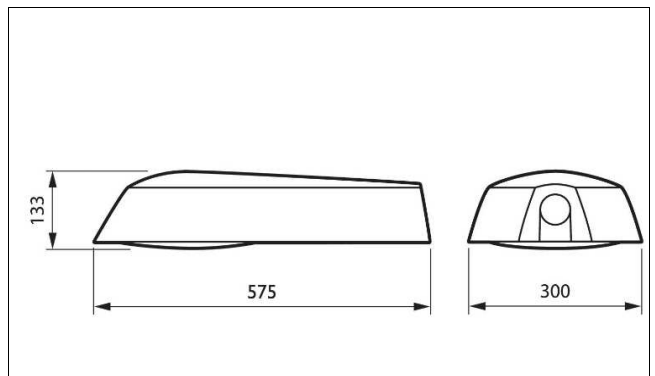

Beeld- en Beheerkwaliteit:

	Basis	Hoog
Functioneel	X	
Funct/Deco	X	X
Decoratief		

Beheeraspecten:

- Levensduur	50.000 uur (L80)
- Catalogusprijs LLM 1100	€ 528
- Catalogusprijs LLM 1800	€ 549
- Indicatieve exploitatiekosten	€ 105

- Alle tarieven van het prijsniveau 2013 excl. BTW

In combinatie met:

Mast nr.	Hoogte (m)	Mast nr.	Hoogte (m)
M.60.01	6		
M.60.02	6		
M.60.03	6		

Algemene informatie:

- Afdichting IP66;
- Geschikt voor opzet als opsteek.

Arm. type: BGP352 Iridium2

Fabrikant: Philips

Mogelijke lichtbronnen:

Lamp nr.	Lamptype	Watt
nvt	GRN32	34



Toepassingsgebied:

	A.PHI.10
Wandelpromenade	
Winkelstraat	
Verkeersweg bibeko	X
Verkeersweg bubeko	X
Achterpaden	
Woonstraat	
Buurtontsluitingsweg	
Solitair fiets/voetpad	

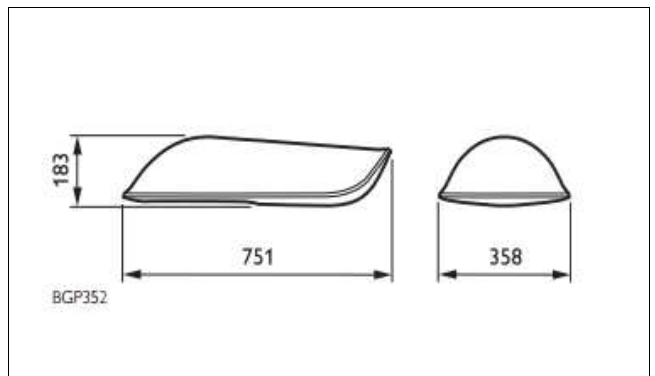

Beeld- en Beheerkwaliteit:

	Basis	Hoog
Functioneel	X	
Funct/Deco	X	X
Decoratief		

Beheeraspecten:

- Levensduur	100.000 uur (L80)
- Catalogusprijs	€ 876
- Indicatieve exploitatiekosten	€ 137

- Alle tarieven van het prijsniveau 2013 excl. BTW

In combinatie met:

Mast nr.	Hoogte (m)	Mast nr.	Hoogte (m)
M.80.01	8	M.100.01	10
M.80.02	8	M.100.02	10
M.80.03	8		
M.80.04	8		
M.80.05	8		
M.80.06	8		
M.80.07	8		

Algemene informatie:

- Afdichting IP66;
- Geschikt voor opzet als opsteek.

Arm. type: Iris 2550

Fabrikant: indal

Mogelijke lichtbronnen:

Lamp nr.	Lamptype	Watt
L.PHI.01	PLL	18
L.PHI.01	PLL	24



Toepassingsgebied:

	A.IND.01
Wandelpromenade	
Winkelstraat	
Verkeersweg bibeko	
Verkeersweg bubeko	
Achterpaden	X
Woonstraat	X
Buurtontsluitingsweg	
Solitair fiets/voetpad	X

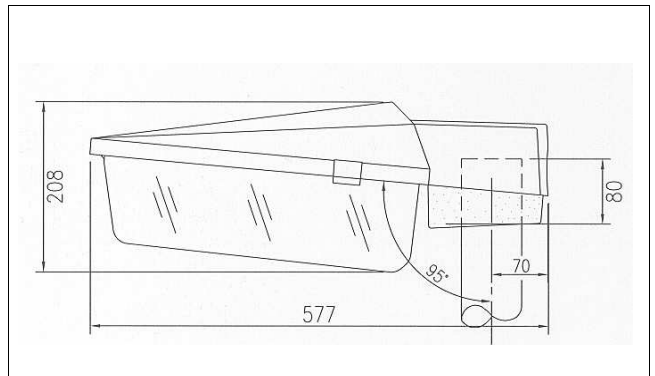

Beeld- en Beheerkwaliteit:

	Basis	Hoog
Functioneel	X	
Funct/Deco	X	
Decoratief		

Beheeraspecten:

- Levensduur	20 jaar	
- Catalogusprijs	€	185
- Indicatieve exploitatiekosten	€	68

- Alle tarieven van het prijsniveau 2013 excl. BTW

In combinatie met:

Mast nr.	Hoogte (m)
M.35.01	3,5

Algemene informatie:

- Kleur lichtgrijs RAL 7035;
- PLL 36 inclusief e-vsa;
- PLL 36 dimbare uitvoering verkrijgbaar;
- SOX-E 36 inclusief e-vsa of c-vsa;
- Afdichting IP66;
- Geschikt voor opzet als opsteek.

Arm. type: Libra

Fabrikant: Indal

Mogelijke lichtbronnen:

Lamp nr.	Lamptype	Watt
L.PHI.01	PLL	24
L.PHI.01	PLL	36
L.PHI.01	PLL	55



Toepassingsgebied:

	A.IND.02
Wandelpromenade	
Winkelstraat	
Verkeersweg bibeko	X
Verkeersweg bubeko	
Achterpaden	
Woonstraat	X
Buurtontsluitingsweg	X
Solitair fiets/voetpad	X

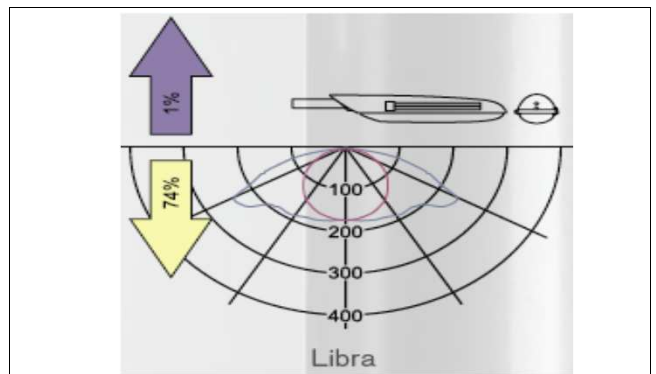

Beeld- en Beheerkwaliteit:

	Basis	Hoog
Functioneel	X	
Funct/Deco	X	
Decoratief		

Beheeraspecten:

- Levensduur	20 jaar
- PLL 24,36, 55W	
- Catalogusprijs	€ 207
- Indicatieve exploitatiekosten	€ 52

- Alle tarieven van het prijsniveau 2013 excl. BTW

In combinatie met:

Mast nr.	Hoogte (m)	Mast nr.	Hoogte (m)
M.50.01	5		
M.60.01	6		
M.60.02	6		
M.60.03	6		

Algemene informatie:

- Kleur lichtgrijs standaard;
- PLL24,36,55 inclusief e-vsa;
- PLL 36,55 dimbare uitvoering verkrijgbaar;
- SOX-E 36 inclusief e-vsa of c-vsa;
- Afdichting IP66;
- Geschikt voor opzet als opsteek.

Arm. type: Kegel 2060

Fabrikant: Indal

Mogelijke lichtbronnen:

Lamp nr.	Lamptype	Watt
L.PHI.01	PLL	24
L.PHI.01	PLL	36



Toepassingsgebied:

	A.IND.03
Wandelpromenade	X
Winkelstraat	
Verkeersweg bibeko	
Verkeersweg bubeko	
Achterpaden	X
Woonstraat	X
Buurtontsluitingsweg	
Solitair fiets/voetpad	X

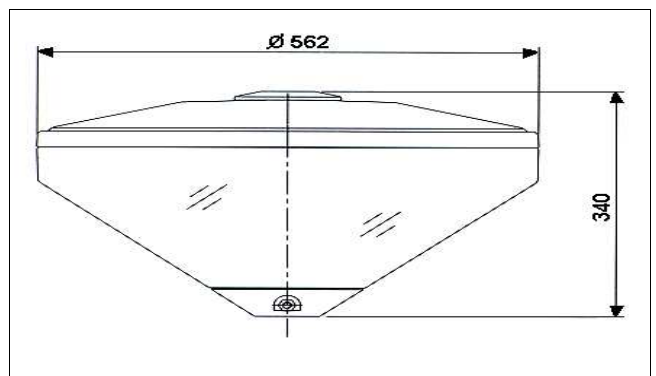

Beeld- en Beheerkwaliteit:

	Basis	Hoog
Functioneel	X	
Funct/Deco	X	X
Decoratief		

Beheeraspecten:

- Levensduur	20 jaar	
- Catalogusprijs	€	261
- Indicatieve exploitatiekosten	€	65

- Alle tarieven van het prijsniveau 2013 excl. BTW

In combinatie met:

Mast nr.	Hoogte (m)
M.40.01	4

Algemene informatie:

- Kleur standaard zwarte bovenkap RAL 9005;
- Levering inclusief c-vsa of e-vsa;
- Afdichting IP66;
- Geschikt voor opzet;
- PLL 36 in dimbare uitvoering verkrijgbaar.

Arm. type: Kegel 2020

Fabrikant: Indal

Mogelijke lichtbronnen:

Lamp nr.	Lamptype	Watt
L.PHI.01	PLL	24
L.PHI.01	PLL	36



Toepassingsgebied:

	A.IND.04
Wandelpromenade	
Winkelstraat	
Verkeersweg bibeko	
Verkeersweg bubeko	
Achterpaden	
Woonstraat	X
Buurtontsluitingsweg	
Solitair fiets/voetpad	X

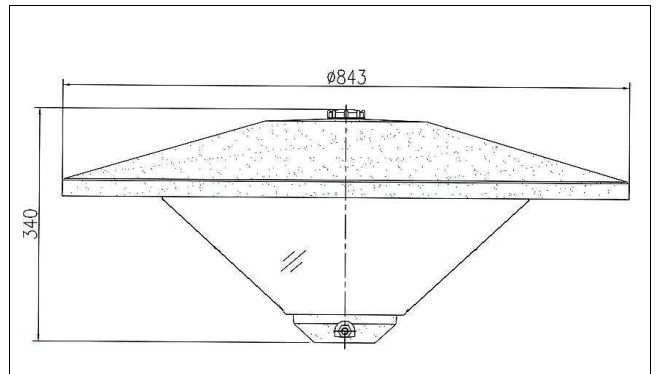

Beeld- en Beheerkwaliteit:

	Basis	Hoog
Functioneel	X	
Funct/Deco	X	X1
Decoratief		

X1: betekent dat van de standaardkleur wordt afgeweken. Ral 9005 is hier van toepassing.

Beheeraspecten:

- Levensduur	20 jaar	
- Catalogusprijs	€	326
- Indicatieve exploitatiekosten	€	60

- Alle tarieven van het prijsniveau 2013 excl. BTW

In combinatie met:

Mast nr.	Hoogte (m)
M.40.01	4

Algemene informatie:

- Kleur standaard zwarte bovenkap RAL 9005;
- Levering inclusief c-vsa of e-vsa;
- Afdichting IP66;
- Geschikt voor opzet (Vijfhoek);
- PLL 36 in dimbare uitvoering verkrijgbaar.

Arm. type: Arc 80 vlak glas

Fabrikant: Indal

Mogelijke lichtbronnen:

Lamp nr.	Lamptype	Watt
L.PHI.05	SON-T	70
L.PHI.05	SON-T	100
L.PHI.05	SON-T	150
L.PHI.06	CDM-T	70
L.PHI.07	QL	55
L.PHI.07	QL	85

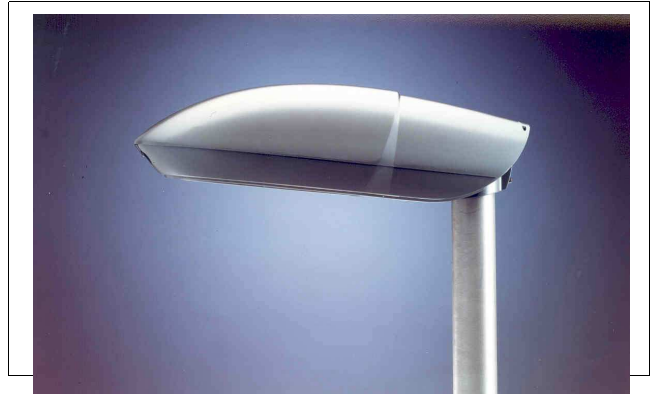

Toepassingsgebied:

	A.IND.05
Wandelpromenade	
Winkelstraat	
Verkeersweg bibeko	X
Verkeersweg bubeko	X
Achterpaden	
Woonstraat	X
Buurtontsluitingsweg	X
Solitair fiets/voetpad	

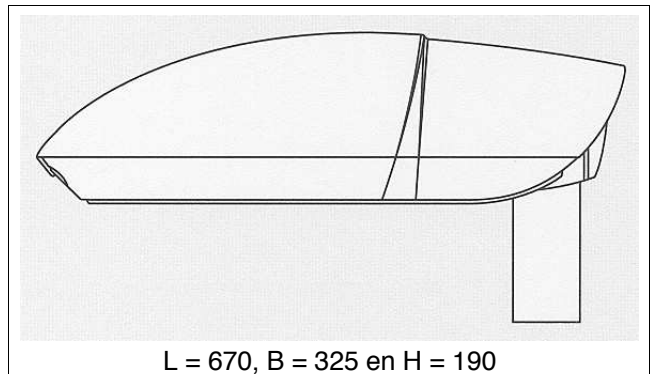

Beeld- en Beheerkwaliteit:

	Basis	Hoog
Functioneel	X	
Funct/Deco	X	X
Decoratief		

Beheeraspecten:

- Levensduur	20 jaar	
- Catalogusprijs, gem.	€	305
- Indicatieve exploitatiekosten	€	59

- Alle tarieven van het prijsniveau 2013 excl. BTW

In combinatie met:

Mast nr.	Hoogte (m)	Mast nr.	Hoogte (m)
M.50.01	5	M.80.05	8
M.60.01	6	M.80.06	8
M.60.02	6	M.80.07	8
M.60.03	6	M.100.01	10
M.80.01	8	M.100.02	10
M.80.03	8		
M.80.04	8		

Algemene informatie:

- Kleur RAL 9007;
- Levering inclusief c-vsa of e-vsa;
- Afdichting IP66
- Geschikt voor opzet als opsteek

Arm. type: Kegel 2310

Fabrikant: Indal

Mogelijke lichtbronnen:

Lamp nr.	Lamptype	Watt
L.PHI.01	PLL	24
L.PHI.01	PLL	36
L.PHI.07	QL	55
L.PHI.07	QL	85



Toepassingsgebied:

	A.IND.06
Wandelpromenade	
Winkelstraat	
Verkeersweg bibeko	
Verkeersweg bubeko	
Achterpaden	
Woonstraat	X
Buurtontsluitingsweg	
Solitair fiets/voetpad	X

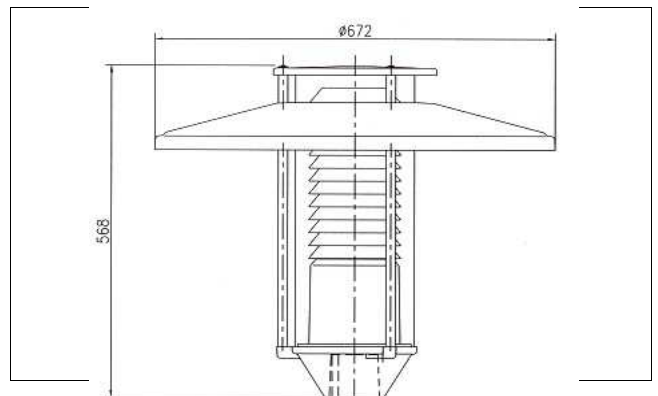

Beeld- en Beheerkwaliteit:

	Basis	Hoog
Functioneel		
Funct/Deco	X	X1
Decoratief		X1

X1: betekent dat van de standaardkleur wordt afgeweken. Ral 9005 is hier van toepassing.

Beheeraspecten:

- Levensduur	20 jaar
- PLL	
- Catalogusprijs	€ 602
- Indicatieve exploitatiekosten	€ 78

- Alle tarieven van het prijsniveau 2013 excl. BTW

In combinatie met:

Mast nr.	Hoogte (m)
M.40.01	4
M.35.01	3,5

Algemene informatie:

- Kleur standaard zwarte bovenkap RAL 9005;
- Levering inclusief c-vsa of e-vsa;
- Afdichting IP66
- Geschikt voor opzet

Arm. type: Libra 2565/66 LLM*

Fabrikant: Indal

Mogelijke lichtbronnen:

Lamp nr.	Lamptype	Watt
nvt	LLM*1100	16
nvt	LLM*1800	26
nvt	LLM*3000	40

*LLM staat voor Fortimo LED



Toepassingsgebied:

	A.IND.07
Wandelpromenade	
Winkelstraat	
Verkeersweg bibeko	
Verkeersweg bubeko	
Achterpaden	
Woonstraat	X
Buurtontsluitingsweg	X
Solitair fiets/voetpad	X

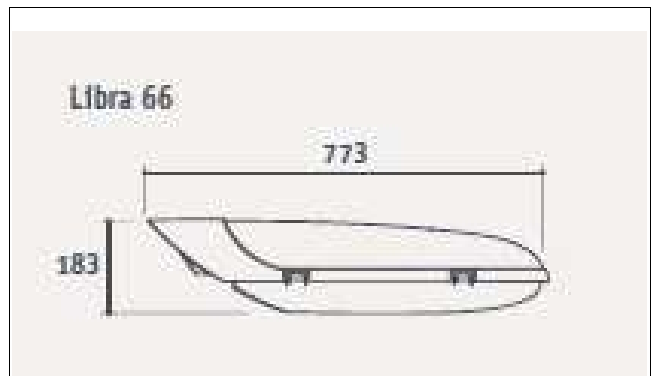

Beeld- en Beheerkwaliteit:

	Basis	Hoog
Functioneel	X	
Funct/Deco		
Decoratief		

Beheeraspecten:

- Levensduur	50.000 uur (L80)
- Catalogusprijs LLM1100	€ 440
- Catalogusprijs LLM1800	€ 460
- Catalogusprijs LLM3000	€ 571
- Indicatieve exploitatiekosten	€ 98

- Alle tarieven van het prijsniveau 2013 excl. BTW

In combinatie met:

Mast nr.	Hoogte (m)	Mast nr.	Hoogte (m)
M.50.01	5		
M.60.02	6		
M.60.02	6		
M.60.03	6		

Algemene informatie:

- Afdichting IP66;
- Geschikt voor opzet als opsteek.

Arm. type: ARC 2694

Fabrikant: Indal

Mogelijke lichtbronnen:

Lamp nr.	Lamptype	Watt
nvt	LED DS-30	33
nvt	LED DS-36	40
nvt	LED DS-44	48



Toepassingsgebied:

	A.IND.08
Wandelpromenade	
Winkelstraat	
Verkeersweg bibeko	X
Verkeersweg bubeko	X
Achterpaden	
Woonstraat	
Buurtontsluitingsweg	X
Solitair fiets/voetpad	

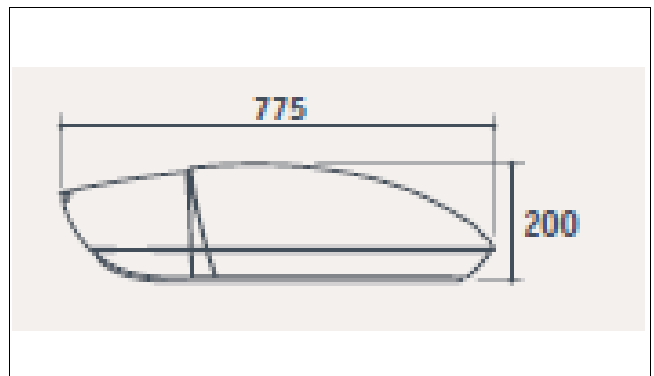

Beeld- en Beheerkwaliteit:

	Basis	Hoog
Functioneel	X	
Funct/Deco	X	
Decoratief		

Beheeraspecten:

- Levensduur	95.000 uur (L80)
- Catalogusprijs LED DS-30	€ 803
- Catalogusprijs LED DS-36	€ 844
- Catalogusprijs LED DS-44	€ 897
- Indicatieve exploitatiekosten	€ 130

- Alle tarieven van het prijsniveau 2013 excl. BTW

In combinatie met:

Mast nr.	Hoogte (m)	Mast nr.	Hoogte (m)
M.50.01	5	M.80.05	8
M.60.01	6	M.80.06	8
M.60.02	6	M.80.07	8
M.60.03	6	M.100.01	10
M.80.01	8	M.100.02	10
M.80.03	8		
M.80.04	8		

Algemene informatie:

- Afdichting IP66
- Geschikt voor opzet als opsteek

Arm. type: Stela Square

Fabrikant: Indal

Mogelijke lichtbronnen:

Lamp nr.	Lamptype	Watt
nvt	LED DS-10	14
nvt	LED DS-14	18
nvt	LED DS-18	22

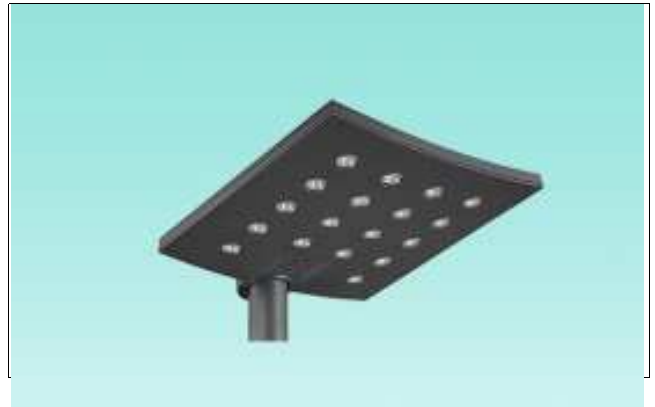

Toepassingsgebied:

	A.IND.09
Wandelpromenade	
Winkelstraat	
Verkeersweg bibeko	
Verkeersweg bubeko	
Achterpaden	
Woonstraat	X
Buurtontsluitingsweg	X
Solitair fiets/voetpad	

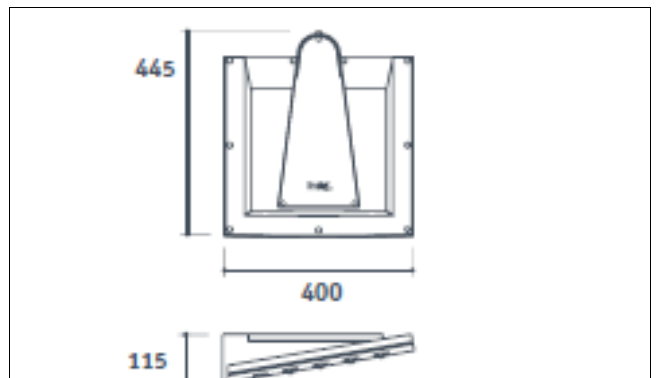

Beeld- en Beheerkwaliteit:

	Basis	Hoog
Functioneel	X	
Funct/Deco	X	X
Decoratief		

Beheeraspecten:

- Levensduur	>100.000uur (L80)
- Catalogusprijs LED DS-10	€ 500
- Catalogusprijs LED DS-14	€ 564
- Catalogusprijs LED DS-18	€ 599
- Indicatieve exploitatiekosten	€ 99

- Alle tarieven van het prijsniveau 2013 excl. BTW

In combinatie met:

Mast nr.	Hoogte (m)	Mast nr.	Hoogte (m)
M.60.01	6		
M.60.02	6		
M.60.03	6		

Algemene informatie:

- Afdichting IP66;
- Geschikt voor opzet als opsteek.

Arm. type: Stela Long

Fabrikant: Indal

Mogelijke lichtbronnen:

Lamp nr.	Lamptype	Watt
nvt	LED DS-10	14
nvt	LED DS-14	18
nvt	LED DS-18	22

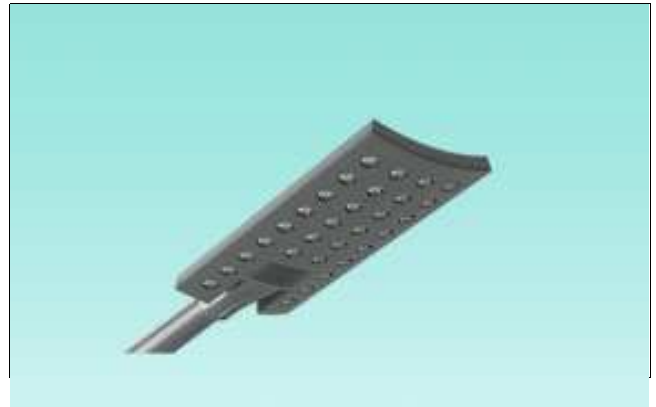

Toepassingsgebied:

	A.IND.10
Wandelpromenade	
Winkelstraat	
Verkeersweg bibeko	
Verkeersweg bubeko	
Achterpaden	
Woonstraat	X
Buurtontsluitingsweg	X
Solitair fiets/voetpad	

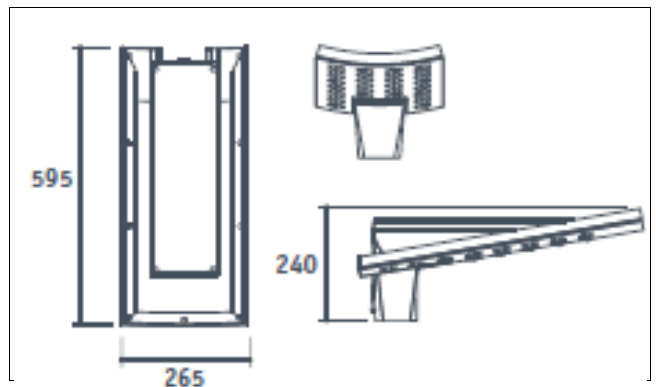

Beeld- en Beheerkwaliteit:

	Basis	Hoog
Functioneel	X	
Funct/Deco	X	X
Decoratief		

Beheeraspecten:

- Levensduur	>100.000uur (L80)
- Catalogusprijs LED DS-10	€ 586
- Catalogusprijs LED DS-14	€ 629
- Catalogusprijs LED DS-18	€ 650
- Indicatieve exploitatiekosten	€ 106

- Alle tarieven van het prijsniveau 2013 excl. BTW

In combinatie met:

Mast nr.	Hoogte (m)	Mast nr.	Hoogte (m)
M.60.01	6		
M.60.02	6		
M.60.03	6		

Algemene informatie:

- Afdichting IP66;
- Geschikt voor opzet als opsteek.

Arm. type: Altra 2

Fabrikant: Schreder

Mogelijke lichtbronnen:

Lamp nr.	Lamptype	Watt
L.PHI.01	PLL	24
L.PHI.01	PLL	36
L.PHI.03	SOX-E	36

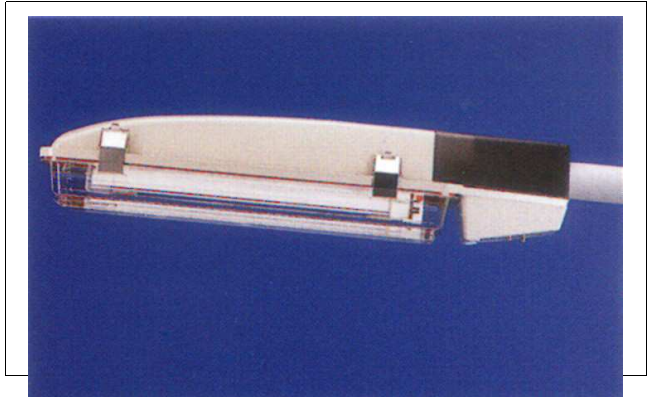

Toepassingsgebied:

	A.SCH.01
Wandelpromenade	
Winkelstraat	
Verkeersweg bibeko	X
Verkeersweg bubeko	
Achterpaden	
Woonstraat	X
Buurtontsluitingsweg	X
Solitair fiets/voetpad	

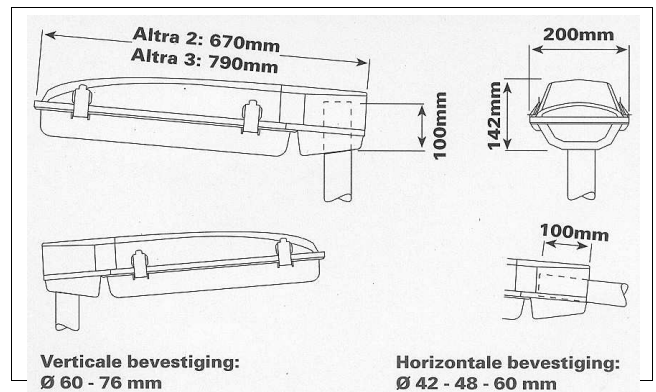

Beeld- en Beheerbaarheid:

	Basis	Hoog
Functioneel	X	
Funct/Deco	X	
Decoratief		

Beheeraspecten:

- Levensduur	20 jaar
- PLL	
Catalogusprijs	€ 191
Indicatieve exploitatiekosten	€ 51
- Standaard + exploitatiekosten	
Catalogusprijs	€ 287
Indicatieve exploitatiekosten	€ 57

- Alle tarieven van het prijsniveau 2013 excl. BTW

In combinatie met:

Mast nr.	Hoogte (m)
M.50.01	5
M.60.02	6
M.60.03	6

Algemene informatie:

- Kleur grijs RAL 7040
- Levering inclusief c-vsa of e-vsa;
- Afdichting standaard IP65, optie IP66;
- Geschikt voor opzet als opsteek.

Arm. type: Altra 3

Fabrikant: Schreder

Mogelijke lichtbronnen:

Lamp nr.	Lamptype	Watt
L.PHI.01	PLL	55
L.PHI.03	SOX-E	66

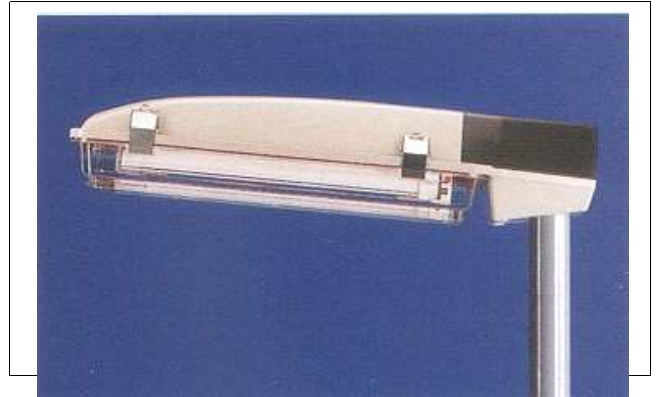

Toepassingsgebied:

	A.SCH.02
Wandelpromenade	
Winkelstraat	
Verkeersweg bibeko	X
Verkeersweg bubeko	
Achterpaden	
Woonstraat	X
Buurtontsluitingsweg	X
Solitair fiets/voetpad	

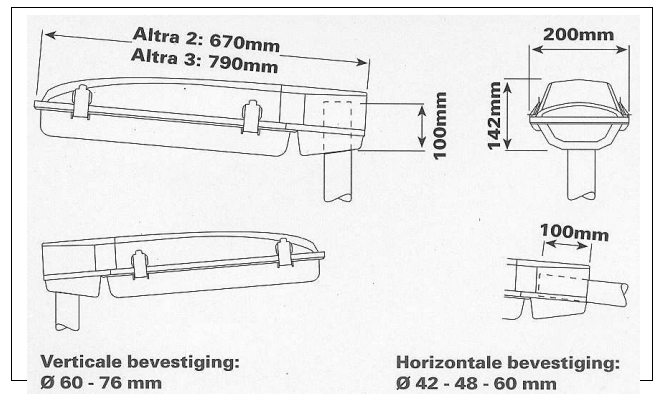

Beeld- en Beheerbaarheid:

	Basis	Hoog
Functioneel	X	
Funct/Deco	X	
Decoratief		

Beheeraspecten:

- Levensduur		20 jaar
- PLL		
Catalogusprijs	€	233
Indicatieve exploitatiekosten	€	54
- Standaard + exploitatiekosten		
Catalogusprijs	€	322
Indicatieve exploitatiekosten	€	60

- Alle tarieven van het prijsniveau 2013 excl. BTW

In combinatie met:

Mast nr.	Hoogte (m)
M.80.01	8
M.80.02	8
M.80.03	8
M.80.04	8
M.80.05	8
M.80.06	8
M.80.07	8

Algemene informatie:

- Kleur grijs RAL 7040
- Levering inclusief c-vsa of e-vsa;
- Afdichting standaard IP65, optie IP66;
- Geschikt voor opzet als opsteek.

Arm. type: Onyx 2

Fabrikant: Schreder

Mogelijke lichtbronnen:

Lamp nr.	Lamptype	Watt
L.PHI.05	SON-T	70
L.PHI.05	SON-T	100
L.PHI.05	SON-T	150
L.PHI.05	SON-T	250



Toepassingsgebied:

	A.SCH.03
Wandelpromenade	
Winkelstraat	X
Verkeersweg bibeko	
Verkeersweg bubeko	
Achterpaden	
Woonstraat	
Buurtontsluitingsweg	
Solitair fiets/voetpad	

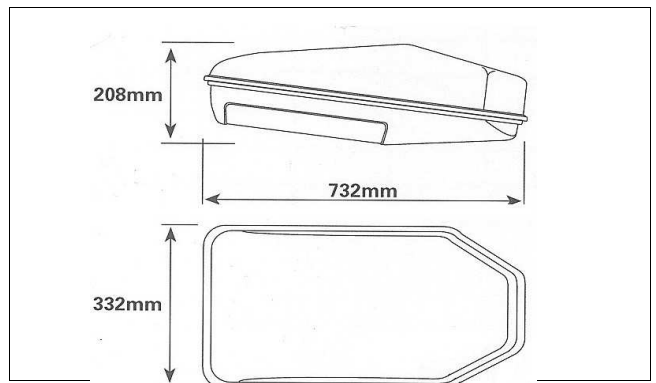

Beeld- en Beheerkwaliteit:

	Basis	Hoog
Functioneel	X	
Funct/Deco	X	X1
Decoratief		

X1: betekent dat van de standaardkleur wordt afgeweken. Ral 9005 is hier van toepassing.

Beheeraspecten:

- Levensduur	20 jaar	
- Catalogusprijs, gem	€	409
- Indicatieve exploitatiekosten	€	65
- Standaard + exploitatiekosten		

- Alle tarieven van het prijsniveau 2013 excl. BTW

In combinatie met:

Mast nr.	Hoogte (m)
M.100.01	10
M.100.02	10
M.100.03	10
M.100.04	10

Algemene informatie:

- Kleur grijs RAL 7040
- Levering inclusief c-vsa of e-vsa;
- Afdichting IP66
- Geschikt voor opzet als opsteek

Arm. type: Neos

Fabrikant: Schreder

Mogelijke lichtbronnen:

Lamp nr.	Lamptype	Watt
L.PHI.05	SON-T	70
L.PHI.05	SON-T	100
L.PHI.05	SON-T	150
L.PHI.06	CDM-T	35
L.PHI.06	CDM-T	70



Toepassingsgebied:

	A.SCH.04
Wandelpromenade	X
Winkelstraat	X
Verkeersweg bibeko	
Verkeersweg bubeko	
Achterpaden	
Woonstraat	
Buurtontsluitingsweg	
Solitair fiets/voetpad	

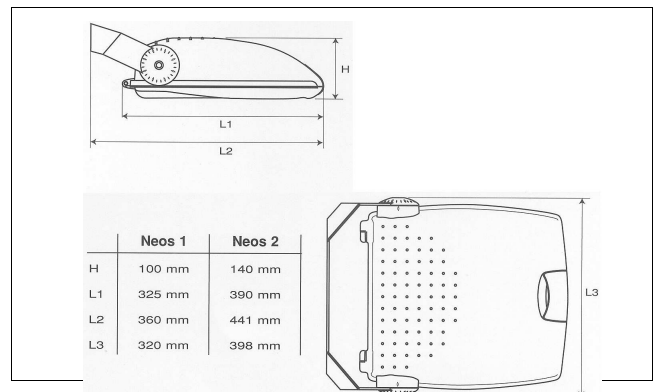

Beeld- en Beheerkwaliteit:

	Basis	Hoog
Functioneel	X	
Funct/Deco	X	X
Decoratief		

Beheeraspecten:

- Levensduur	20 jaar
- SON-T	
Catalogusprijs, gem	€ 420
Indicatieve exploitatiekosten	€ 64
- Standaard + exploitatiekosten	
Catalogusprijs	€ 219
Indicatieve exploitatiekosten	€ 50

- Alle tarieven van het prijsniveau 2013 excl. BTW

In combinatie met:

Mast nr.	Hoogte (m)
nvt	nvt

Algemene informatie:

- Schijnwerper;
- Beugelbevestiging.
- Levering inclusief c-vsa of e-vsa;
- Afdichting IP66;
- Kleur poeder-coating grijs;

Arm. type: FV3

Fabrikant: Schreder

Mogelijke lichtbronnen:

Lamp nr.	Lamptype	Watt
L.PHI.01	PLL	36
L.PHI.01	PLL	55
L.PHI.04	SON	70
L.PHI.04	SON	100
L.PHI.04	SON	150



Toepassingsgebied:

	A.SCH.05
Wandelpromenade	
Winkelstraat	
Verkeersweg bibeko	
Verkeersweg bubeko	
Achterpaden	
Woonstraat	
Buurtontsluitingsweg	
Solitair fiets/voetpad	X

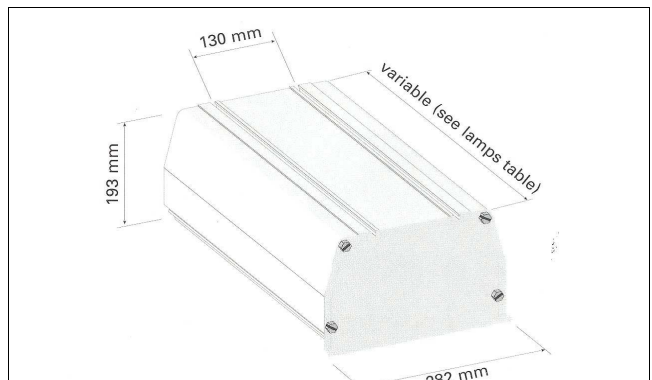

Beeld- en Beheerkwaliteit:

	Basis	Hoog
Functioneel	X	
Funct/Deco	X	
Decoratief		

Beheeraspecten:

- Levensduur	20 jaar	
- Catalogusprijs	€	619
- Indicatieve exploitatiekosten	€	79

- Alle tarieven van het prijsniveau 2013 excl. BTW

In combinatie met:

Mast nr.	Hoogte (m)
nvt	nvt

Algemene informatie:

- Toepassingsgebied = TUNNEL.
- Kleur nvt;
- Inclusief vsa;
- Afdichting IP65;
- Beschermkap: veiligheidsglas;
- Beugelbevestiging (tunnel);

Arm. type: Nano-1

Fabrikant: Schreder

Mogelijke lichtbronnen:

Lamp nr.	Lamptype	Watt
nvt	16 LEDs	15



Toepassingsgebied:

	A.SCH.06
Wandelpromenade	
Winkelstraat	
Verkeersweg bibeko	
Verkeersweg bubeko	
Achterpaden	
Woonstraat	
Buurtontsluitingsweg	
Solitair fiets/voetpad	X

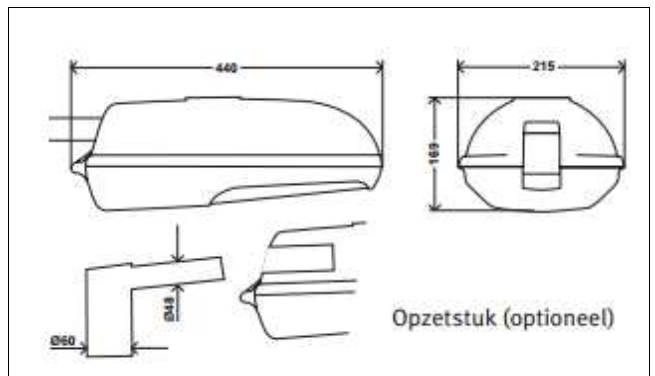

Beeld- en Beheerkwaliteit:

	Basis	Hoog
Functioneel	X	
Funct/Deco		
Decoratief		

Beheeraspecten:

- Levensduur 60.000 uur (L90)
- Catalogusprijs 16 LEDs € 428
- Indicatieve exploitatiekosten € 88

- Alle tarieven van het prijsniveau 2013 excl. BTW

In combinatie met:

Mast nr.	Hoogte (m)
M.40.01	4

Algemene informatie:

- Afdichting IP66;
- Geschikt voor opzet als opsteek.
- 3500K

Arm. type: KIO met pond diffuser

Fabrikant: Schreder

Mogelijke lichtbronnen:

Lamp nr.	Lamptype	Watt
nvt	16 LEDs	15



Toepassingsgebied:

	A.SCH.07
Wandelpromenade	X
Winkelstraat	X
Verkeersweg bibeko	
Verkeersweg bubeko	
Achterpaden	
Woonstraat	X
Buurtontsluitingsweg	
Solitair fiets/voetpad	X

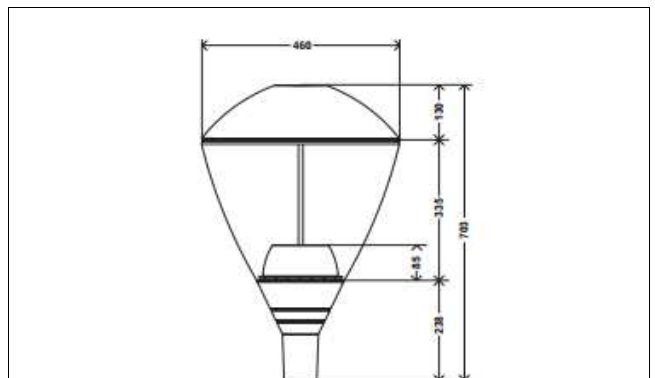

Beeld- en Beheerkwaliteit:

	Basis	Hoog
Functioneel		
Funct/Deco	X	X
Decoratief		X

Beheeraspecten:

- Levensduur 60.000 uur (L90)
- Catalogusprijs 16 LEDs € 754
- Indicatieve exploitatiekosten € 115

- Alle tarieven van het prijsniveau 2013 excl. BTW

In combinatie met:

Mast nr.	Hoogte (m)
M.40.01	4

Algemene informatie:

- Afdichting IP69;
- Geschikt voor opzet;
- 3500K

Arm. type: Luz

Fabrikant: Lightronics

Mogelijke lichtbronnen:

Lamp nr.	Lamptype	Watt
nvt	LED 1100	14
nvt	LED 1800	22



Toepassingsgebied:

	A.LIG.01
Wandelpromenade	
Winkelstraat	
Verkeersweg bibeko	
Verkeersweg bubeko	
Achterpaden	
Woonstraat	X
Buurtontsluitingsweg	
Solitair fiets/voetpad	X

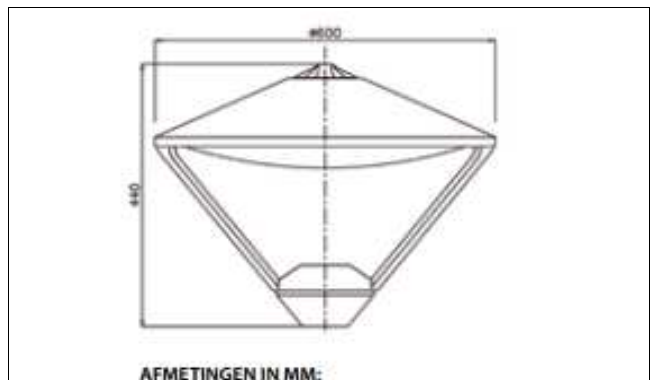

Beeld- en Beheerkwaliteit:

	Basis	Hoog
Functioneel	X	
Funct/Deco	X	X
Decoratief		

Beheeraspecten:

- Levensduur	50.000 uur (L100)
- Catalogusprijs LED 1100	€ 529
- Catalogusprijs LED 1800	€ 550
- Indicatieve exploitatiekosten	€ 103

- Alle tarieven van het prijsniveau 2013 excl. BTW

In combinatie met:

Mast nr.	Hoogte (m)
M.40.01	4

Algemene informatie:

- Afdichting IP65;
- Geschikt voor opzet;
- 3000K

Arm. type: Ampulla

Fabrikant: Lightronics

Mogelijke lichtbronnen:

Lamp nr.	Lamptype	Watt
nvt	LED 1100	14
nvt	LED 1800	22
nvt	LED 3000	38



Toepassingsgebied:

	A.LIG.02
Wandelpromenade	
Winkelstraat	
Verkeersweg bibeko	
Verkeersweg bubeko	
Achterpaden	
Woonstraat	X
Buurtontsluitingsweg	
Solitair fiets/voetpad	X

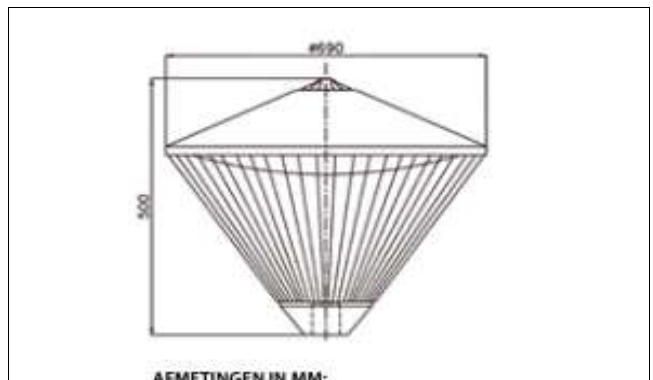

Beeld- en Beheerkwaliteit:

	Basis	Hoog
Functioneel	X	
Funct/Deco	X	X
Decoratief		

Beheeraspecten:

- Levensduur	50.000 uur (L100)
- Catalogusprijs LED 1100	€ 559
- Catalogusprijs LED 1800	€ 579
- Catalogusprijs LED 3000	€ 708
- Indicatieve exploitatiekosten	€ 105

- Alle tarieven van het prijsniveau 2013 excl. BTW

In combinatie met:

Mast nr.	Hoogte (m)
M.40.01	4

Algemene informatie:

- Afdichting IP65;
- Geschikt voor opzet;
- 3000K

Arm. type: Farao

Fabrikant: Lightronics

Mogelijke lichtbronnen:

Lamp nr.	Lamptype	Watt
nvt	LED 1100	14
nvt	LED 1800	22
nvt	LED 3000	38



Toepassingsgebied:

	A.LIG.03
Wandelpromenade	X
Winkelstraat	X
Verkeersweg bibeko	
Verkeersweg bubeko	
Achterpaden	
Woonstraat	X
Buurtontsluitingsweg	
Solitair fiets/voetpad	

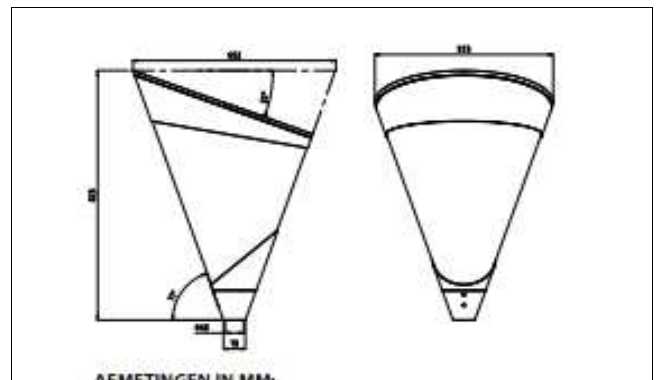

Beeld- en Beheerkwaliteit:

	Basis	Hoog
Functioneel		
Funct/Deco	X	X
Decoratief		X

Beheeraspecten:

- Levensduur	50.000 uur (L100)
- Catalogusprijs LED 1100	€ 642
- Catalogusprijs LED 1800	€ 663
- Catalogusprijs LED 3000	€ 792
- Indicatieve exploitatiekosten	€ 110

- Alle tarieven van het prijsniveau 2013 excl. BTW

In combinatie met:

Mast nr.	Hoogte (m)
M.40.01	4

Algemene informatie:

- Afdichting IP65;
- Geschikt voor opzet;
- 3000K

Arm. type: Primus

Fabrikant: Lightronics

Mogelijke lichtbronnen:

Lamp nr.	Lamptype	Watt
nvt	LED 1800	22
nvt	LED 3000	38



Toepassingsgebied:

	A.LIG.04
Wandelpromenade	
Winkelstraat	
Verkeersweg bibeko	
Verkeersweg bubeko	
Achterpaden	
Woonstraat	X
Buurtontsluitingsweg	X
Solitair fiets/voetpad	

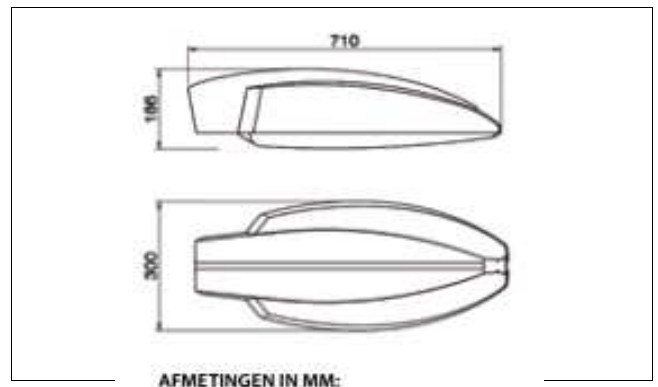

Beeld- en Beheerkwaliteit:

	Basis	Hoog
Functioneel	X	
Funct/Deco	X	X
Decoratief		

Beheeraspecten:

- Levensduur 50.000 uur (L100)
- Catalogusprijs LED 1800 € 579
- Catalogusprijs LED 3000 € 708
- Indicatieve exploitatiekosten € 105

- Alle tarieven van het prijsniveau 2013 excl. BTW

In combinatie met:

Mast nr.	Hoogte (m)
M.60.01	6
M.60.02	6
M.60.03	6

Algemene informatie:

- Afdichting IP65;
- Geschikt voor opzet als opsteek.
- 3000K

Arm. type: Smart

Fabrikant: Soled Energy

Mogelijke lichtbronnen:

Lamp nr.	Lamptype	Watt
nvt	SL-B17-002	30
nvt	SL-B17-003	35
nvt	SL-B17-004	48



Toepassingsgebied:

	A.SOL.01
Wandelpromenade	
Winkelstraat	
Verkeersweg bibeko	X
Verkeersweg bubeko	X
Achterpaden	
Woonstraat	
Buurtontsluitingsweg	X
Solitair fiets/voetpad	

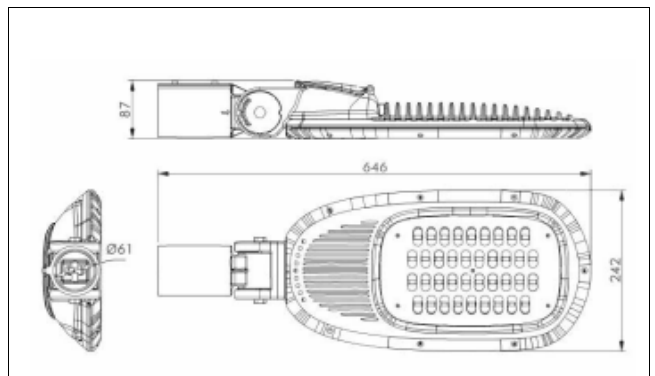

Beeld- en Beheerkwaliteit:

	Basis	Hoog
Functioneel	X	
Funct/Deco	X	X
Decoratief		

Beheeraspecten:

- Levensduur	60.000 uur (L80)
- Catalogusprijs B17-002	€ 447
- Catalogusprijs B17-003	€ 458
- Catalogusprijs B17-004	€ 510
- Indicatieve exploitatiekosten	€ 116

- Alle tarieven van het prijsniveau 2013 excl. BTW

In combinatie met:

Mast nr.	Hoogte (m)	Mast nr.	Hoogte (m)
M.80.01	8	M.100.01	10
M.80.02	8	M.100.02	10
M.80.03	8		
M.80.04	8		
M.80.05	8		
M.80.06	8		
M.80.07	8		

Algemene informatie:

- Afdichting IP65
- Geschikt voor opzet als opsteek

Arm. type: 8100

Fabrikant: BEGA

Mogelijke lichtbronnen:

Lamp nr.	Lamptype	Watt
nvt	LED 26,4	33



Toepassingsgebied:

	A.BEG.01
Wandelpromenade	X
Winkelstraat	X
Verkeersweg bibeko	
Verkeersweg bubeko	
Achterpaden	
Woonstraat	X
Buurtontsluitingsweg	
Solitair fiets/voetpad	

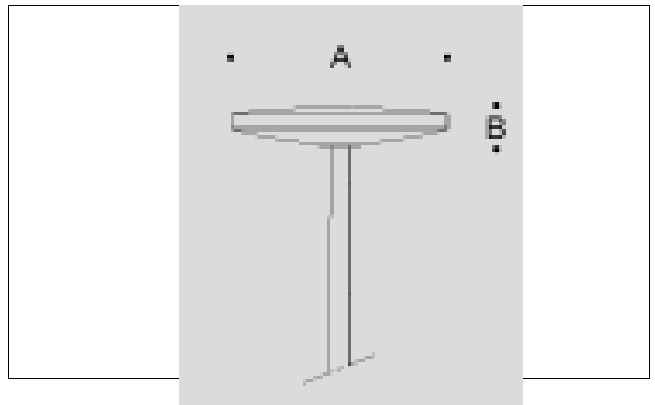

Beeld- en Beheerkwaliteit:

	Basis	Hoog
Functioneel		
Funct/Deco	X	X
Decoratief		X

Beheeraspecten:

- Levensduur	50.000 uur (L70)
- Catalogusprijs LED 26,4	€ 908
- Indicatieve exploitatiekosten	€ 139

- Alle tarieven van het prijsniveau 2013 excl. BTW

In combinatie met:

Mast nr.	Hoogte (m)
M.40.01	4

Algemene informatie:

- Afdichting IP65;
- Geschikt voor opzet;
- 3000K

Arm. type: 501 Model Ritter
"Deventer Uitvoering" (special)

Fabrikant: GICS

Mogelijke lichtbronnen:

Lamp nr.	Lamptype	Watt
nvt	LED	12
nvt	CDM-T	35
nvt	CDM-T	70



Toepassingsgebied:

	A.GIC.01
Wandelpromenade	X
Winkelstraat	X
Verkeersweg bibeko	
Verkeersweg bubeko	
Achterpaden	
Woonstraat	
Buurtontsluitingsweg	
Solitair fiets/voetpad	

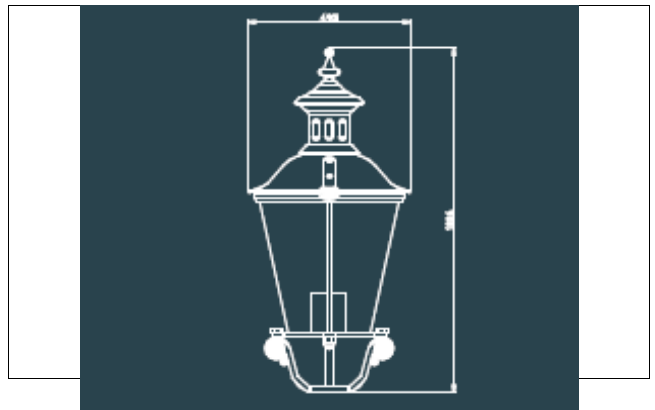

Beeld- en Beheerkwaliteit:

	Basis	Hoog
Functioneel		
Funct/Deco		
Decoratief		X

Beheeraspecten:

- Levensduur		onbekend
- Catalogusprijs LED 12W	€	1.206
- Indicatieve exploitatiekosten	€	150

- Alle tarieven van het prijsniveau 2013 excl. BTW

In combinatie met:

Mast nr.	Hoogte (m)
A.GIC.01	4

Algemene informatie:

- Afdichting IP23;
- Geschikt voor opzet;
- 3000K

Lampsoort: Compact fluorescentie 'Long'

Lamptype: PLL

Benaming:

Philips	Osram	Sylvania
PLL	Dulux-L	Lynx-L

Toe te passen lichtkleur(en)		
Warmwit	827	
Wit	830	X
Koelwit	840	



Toepassingsgebied:

	L.PHI.01
Wandelpromenade	X
Winkelstraat	X
Verkeersweg bibeko	
Verkeersweg bubeko	
Achterpaden	X
Woonstraat	X
Buurtontsluitingsweg	X
Solitair fiets/voetpad	X

Lampgegevens:

Vermogen (in W)	Opg. verm.		Kleurweergave index (Ra)*
	c-vsa	e-vsa	
18	27	20	82
24	32	26	82
36	44	36	82
55	-	58	82

* Hoogste score: 100

Behorend bij beeldkwaliteit:

Functioneel	X
Funct/Deco	X
Decoratief	

Beheeraspecten:

- Levensduur	16.000 uur
- Replace interval	4 jaar
- Kosten:	
- : 18, 24 en 36W	
	€ 15,75
Indicatieve exploitatiekosten	€ 6,75
55W	
Catalogusprijs	€ 18,00
Indicatieve exploitatiekosten	€ 7,30

Algemene informatie:

- Alleen in 4-pins uitvoering verkrijgbaar;
- De 18, 24 en 36W zijn zowel conventioneel als elektronisch te bedienen (vsa);
- Bij conventioneel bedrijf is een uitwendige starter nodig.

Gebaseerd op 4100 branduren

- Alle tarieven van het prijsniveau 2013 excl. BTW

- Ind. Exploitatiekosten = jaarlijkse materiaalkosten

Lampsoort: Compact fluorescentie 'Long'

Lamptype: PLL

Benaming:

AURALight	Long Life	
PLL	UNIQUE-L	

Toe te passen lichtkleur(en)		
Warmwit	827	
Wit	830	X
Koelwit	840	



Toepassingsgebied:

L.PHI.01L

Wandelpromenade	
Winkelstraat	
Verkeersweg bibeko	X
Verkeersweg bubeko	
Achterpaden	
Woonstraat	
Buurtontsluitingsweg	X
Solitair fiets/voetpad	

Lampgegevens:

Vermogen (in W)	Opg. verm.		Kleurweergave index (Ra)*
	c-vsa	e-vsa	
24	32	26	75
36	44	36	81
55	-	58	87

* Hoogste score: 100

Behorend bij beeldkwaliteit:

Functioneel	X
Funct/Deco	X
Decoratief	X

Beheeraspecten:

- Levensduur	42.000 uur
- Replace interval	11 jaar
- Kosten:	
- : 18, 24 en 36W	
	€ 43,90
Indicatieve exploitatiekosten	€ 4,20
55W	
Catalogusprijs	€ 48,40
Indicatieve exploitatiekosten	€ 4,60

Algemene informatie:

- Alleen in 4-pins uitvoering verkrijgbaar;
- De 18, 24 en 36W zijn zowel conventioneel als elektronisch te bedienen (vsa);
- Bij conventioneel bedrijf is een uitwendige starter nodig.

Gebaseerd op 4100 branduren
- Alle tarieven van het prijsniveau 2013 excl. BTW
- Ind. Exploitatiekosten = jaarlijkse materiaalkosten

Lampsoort: Compact fluorescentie 'Triple'

Lamptype: PLT

Benaming:

Philips	Osram	Sylvania
PLT	Dulux-T	Lynx-T

Toe te passen lichtkleur(en)		
Warmwit	827	
Wit	830	X
Koelwit	840	



Toepassingsgebied:

	L.PHI.02
Wandelpromenade	X
Winkelstraat	X
Verkeersweg bibeko	
Verkeersweg bubeko	
Achterpaden	X
Woonstraat	X
Buurtontsluitingsweg	X
Solitair fiets/voetpad	X

Lampgegevens:

Vermogen (in W)	Opg. verm. c-vsa	Opg. verm. e-vsa	Kleurweergave index (Ra)*
32	-	36	82
42	-	47	82

* Hoogste score: 100

Behorend bij beeldkwaliteit:

Functioneel	X
Funct/Deco	X
Decoratief	X

Beheeraspecten:

- Levensduur	15.000 uur
- Replace interval	4 jaar
- Kosten:	
- : 32 en 42W	
Indicatieve exploitatiekosten	€ 21,95
	€ 8,30

Algemene informatie:

- Bijzonder compacte fluorescentielamp met drie gebogen buisjes;
- Alle voordelen van hoogfrequent: hoog rendement, langere levensduur en een snelle flikkervrije start;
- Worden bedreven op elektronische voorschakelapparaten.

Gebaseerd op 4100 branduren
- Alle tarieven van het prijsniveau 2013 excl. BTW
- Ind. Exploitatiekosten = jaarlijkse materiaalkosten

Lampsoort: Lagedruk natrium

Lamptype: SOX-E

Benaming:

Philips	Osram	Sylvania
SOX-E	SOX-E	SLP



Toepassingsgebied:

L.PHI.03

Wandelpromenade	
Winkelstraat	
Verkeersweg bibeko	X
Verkeersweg bubeko	X
Achterpaden	
Woonstraat	
Buurtontsluitingsweg	
Solitair fiets/voetpad	X

Lampgegevens:

Vermogen (in W)	Opg. verm.		Kleurweergave index (Ra)*
	c-vsa	e-vsa	
18	26	-	-
26	31	-	-
36	48	38	-
66	84	68	-
91	107	93	-

* Hoogste score: 100

Behorend bij beeldkwaliteit:

Functioneel	X
Funct/Deco	
Decoratief	

Beheeraspecten:

- Levensduur 8.000 uur
- Replace interval 2 jaar
- Kosten:

- : 18W

Indicatieve exploitatiekosten € 48,60
€ 30,40

26W

Catalogusprijs € 60,25
Indicatieve exploitatiekosten € 39,00

36W

Catalogusprijs € 65,70
Indicatieve exploitatiekosten € 39,05

66W

Catalogusprijs € 79,90
Indicatieve exploitatiekosten € 46,15

91W

Catalogusprijs € 120,15
Indicatieve exploitatiekosten € 66,40

Gebaseerd op 4100 branduren

- Alle tarieven van het prijsniveau 2013 excl. BTW

- Ind. Exploitatiekosten = jaarlijkse materiaalkosten

Algemene informatie:

- Uitstraling van monochromatisch oranje licht;
- Niet dimbaar

Lampsoort: Hogedruk natrium

Lamptype: SON

Benaming:

Philips	Osram	Sylvania
SON Plus	NAV-E super	SHP-S



Toepassingsgebied:

L.PHI.04

Wandelpromenade	
Winkelstraat	
Verkeersweg bibeko	X
Verkeersweg bubeko	X
Achterpaden	
Woonstraat	
Buurtontsluitingsweg	
Solitair fiets/voetpad	

Lampgegevens:

Vermogen (in W)	Opg. verm.		Kleurweergave index (Ra)*
	c-vsa	e-vsa	
50	60	56	25
70	81	81	25
100	114	114	25
150	169	166	25

* Hoogste score: 100

Behorend bij beeldkwaliteit:

Functioneel	X
Funct/Deco	X
Decoratief	X

Beheeraspecten:

- Levensduur	16.000 uur
- Replace interval	4 jaar
- Kosten:	
- : 50W	
	€ 44,35
Indicatieve exploitatiekosten	€ 14,20
70W	
Catalogusprijs	€ 50,35
Indicatieve exploitatiekosten	€ 15,75
100W	
Catalogusprijs	€ 59,05
Indicatieve exploitatiekosten	€ 17,84
150W	
Catalogusprijs	€ 67,90
Indicatieve exploitatiekosten	€ 20,20

Algemene informatie:

- Uitstraling van goudgeel licht;

Gebaseerd op 4100 branduren

- Alle tarieven van het prijsniveau 2013 excl. BTW

- Ind. Exploitatiekosten = jaarlijkse materiaalkosten

Lampsoort: Hogedruk natrium,
hogere lichtstroom

Lamptype: SON-T

Benaming:

Philips	Osram	Sylvania
SON-T Plus	NAV-T super	SHP-TS



Toepassingsgebied:

L.PHI.05

Wandelpromenade	
Winkelstraat	
Verkeersweg bibeko	X
Verkeersweg bubeko	X
Achterpaden	X
Woonstraat	
Buurtontsluitingsweg	
Solitair fiets/voetpad	X

Lampgegevens:

Vermogen (in W)	Opg. verm.		Kleurweergave index (Ra)*
	c-vsa	e-vsa	
70	81	81	25
100	114	114	25
150	169	166	25
250	276	-	25

* Hoogste score: 100

Behorend bij beeldkwaliteit:

Functioneel	X
Funct/Deco	X
Decoratief	X

Beheeraspecten:

- Levensduur	16.000 uur
- Replace interval	4 jaar
- Kosten:	
- : 70W	
	€ 45,40
Indicatieve exploitatiekosten	€ 14,05
100W	
Catalogusprijs	€ 59,05
Indicatieve exploitatiekosten	€ 20,80
150W	
Catalogusprijs	€ 67,90
Indicatieve exploitatiekosten	€ 23,05
250W	
Catalogusprijs	€ 102,25
Indicatieve exploitatiekosten	€ 31,85

Algemene informatie:

- Uitstraling van goudgeel licht;
- Lage uitval door minimum aantal laspunten;
- Betere en constantere licht output dan SON;

Gebaseerd op 4100 branduren

- Alle tarieven van het prijsniveau 2013 excl. BTW

- Ind. Exploitatiekosten = jaarlijkse materiaalkosten

Lampsoort: Halogeen metaaldamp,
keramisch

Lamptype: CDM-T

Benaming:

Philips	Osram	Sylvania
CDM-T	HCI-T	CMI-T

Toe te passen lichtkleur(en)		
Warmwit	827	
Wit	830	X
Koelwit	840	



Toepassingsgebied:

	L.PHI.06
Wandelpromenade	X
Winkelstraat	X
Verkeersweg bibeko	X
Verkeersweg bubeko	X
Achterpaden	
Woonstraat	X
Buurtontsluitingsweg	X
Solitair fiets/voetpad	X

Lampgegevens:

Vermogen (in W)	Opg. verm.		Kleurweergave index (Ra)*
	c-vsa	e-vsa	
35	46	46	81
70	83	85	81

* Hoogste score: 100

Behorend bij beeldkwaliteit:

Functioneel	X
Funct/Deco	X
Decoratief	X

Beheeraspecten:

- Levensduur	10.000 uur
- Replace interval	3 jaar
- Kosten:	
- : 35 en 70W	
Indicatieve exploitatiekosten	€ 75,95
	€ 29,50

Algemene informatie:

- Lichtkleur blijft gedurende de levensduur vrijwel gelijk.

Gebaseerd op 4100 branduren
 - Alle tarieven van het prijsniveau 2013 excl. BTW
 - Ind. Exploitatiekosten = jaarlijkse materiaalkosten

Lampsoort: Inductie

Lamptype: QL

Benaming:

Philips	Osram	Sylvania
QL	Endura	-

Toe te passen lichtkleur(en)		
Warmwit	827	
Wit	830	X
Koelwit	840	



Toepassingsgebied:

L.PHI.07

Wandelpromenade	
Winkelstraat	
Verkeersweg bibeko	X
Verkeersweg bubeko	X
Achterpaden	X
Woonstraat	X
Buurtontsluitingsweg	X
Solitair fiets/voetpad	

Lampgegevens:

Vermogen (in W)	Opg. verm. c-vsa	Opg. verm. e-vsa	Kleurweergave index (Ra)*
55	-	-	80
85	-	-	80

* Hoogste score: 100

Behorend bij beeldkwaliteit:

Functioneel	X
Funct/Deco	X
Decoratief	X

Beheeraspecten:

- Levensduur	60.000 uur
- Replace interval	15 jaar
- Kosten:	
- : 55 en 85W	
	€ 112,55
Vsa	€ 202,60
Ontladingsballon	€ 157,55
Totale catalogusprijs	€ 472,70
Indicatieve exploitatiekosten	€ 32,65

Algemene informatie:

- Het QL-systeem wordt alleen verkocht als compleet systeem, d.w.z. een power coupler met vsa en ontladingsballon;
- Toepassing op plaatsen die moeilijk bereikbaar zijn.

Gebaseerd op 4100 branduren
- Alle tarieven van het prijsniveau 2013 excl. BTW
- Ind. Exploitatiekosten = jaarlijkse materiaalkosten